



loadall™

Operational and maintenance manual

Language guide

English (United Kingdom).....	UK English.....	en-GB.....	2
English (United States).....	US English.....	en-US.....	2

French (France).....	European French.....	fr-FR.....	38
----------------------	----------------------	------------	----

French (Canada).....	Canadian French.....	fr-CA.....	74
----------------------	----------------------	------------	----

Spanish (Latin America).....	Latin American Spanish.....	es-419.....	110
------------------------------	-----------------------------	-------------	-----

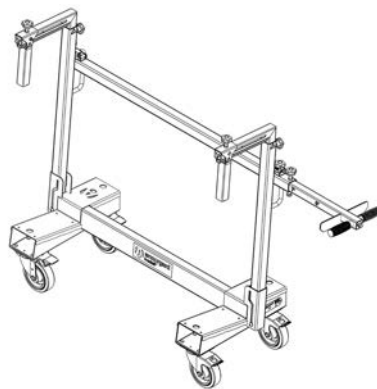



loadall™

Operational and maintenance manual

Suitable for: LA750, LA750-PRO

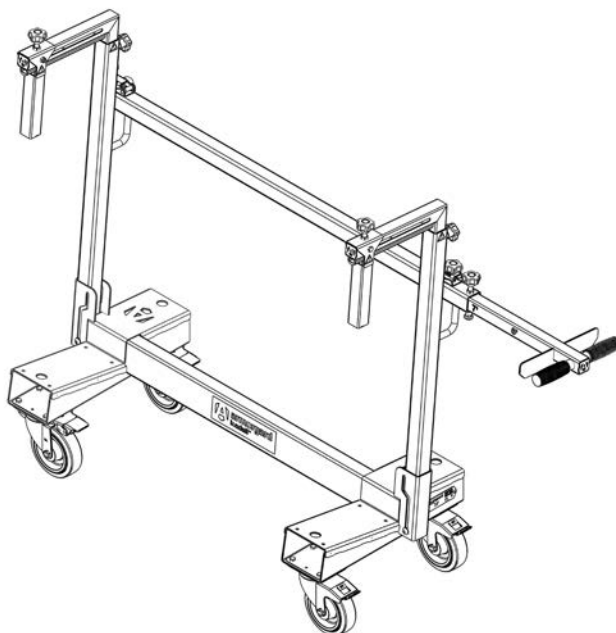

Welcome

Welcome to your Armorgard LoadAll LA750/LA750-PRO.
The safest and most efficient way to transport sheet materials. Please consult this manual for instructions on how to get the most from the unit.

Please read this operational and maintenance manual carefully prior to setting up the LoadAll.



Contents

Safety information.....	5
Product specification.....	7
What's included.....	8
Tools you'll need.....	9
Getting to know your LoadAll.....	10
Placement of warning labels (LA750-PRO).....	12
How to assemble.....	13
Attaching the casters.....	14
Attaching the directional lock fitting (LA750-PRO).....	15
Using the casters.....	16
Installing the PRO clamp kit (LA750-PRO).....	17
Installing the handle kit (LA750-PRO).....	18
How to use your LoadAll LA750-PRO.....	19
Extending the telescopic handle (LA750-PRO).....	22
Optional extras.....	23
Installing the sign kit (UK, FR and CA only).....	24
Installing the nylon board kit (US & Canada only).....	25
Storing the unit.....	26
Transporting the unit.....	27
Equipment care & ongoing maintenance.....	28
Warranty & spare parts.....	29
Load guides.....	32
Sheet cart weekly safety check.....	34

Safety information

- » Before using the LoadAll, ensure any relevant risk assessments are carried out. Armogard cannot be responsible for accidents that occur due to negligence.
- » Multiple people may be required to move the LoadAll depending on the load and the conditions.
- » There are several possible finger pinch points. All personnel must be made aware to take care when using or assembling the LoadAll.
- » The LoadAll is heavy. Carry out a risk assessment before lifting or lowering the LoadAll to ensure there is no risk of injury. Do not lift the unit upside down to prevent the arms dropping unexpectedly.
- » Ensure that the LoadAll is not damaged before using it and ensure there are no loose fixings.
- » Always lock the casters when the LoadAll is in position and ready to be loaded/unloaded.
- » Improper dangerous activities performed using the LoadAll increases the risk of personal injury, please follow the stated instructions to help prevent incidents.
- » Casters must be installed according to our specification and should be checked regularly to ensure they are still fit for purpose.
- » Ensure a risk assessment is carried out before each use, including carrying out a path-walk-through before using the equipment. Assess the terrain for potholes, man-hole covers, slopes, blind bends or anything else that would affect the movement of the equipment from journey to destination.
- » Use both hands when manoeuvring the LoadAll, taking extra care on slopes. Follow the 'Slope gradient load guide' on page 33 of this manual for safe transport along slopes.
- » The LoadAll LA750/LA750-PRO has been tested and assigned a maximum weight loading of 750kg/1650lbs. Do not exceed this at any time and derate when necessary.
- » The LoadAll should be braked while being loaded and positioned on a flat, even surface.



- » All loads should be secured before it is transported.
- » The load capacity is indicated on the product, however site conditions can restrict the amount of materials carried and this should be determined by a risk assessment before using the cart.
- » All removable parts and features should be secured when product is not in use.
- » The product should not be moved with a forklift or crane.
- » When moving the cart, the handle kit **MUST** be used correctly to ensure that risk of injury is reduced when maneuvering.
- » Always follow instructions to safely and correctly fit the handle and clamp kit to the unit (page 16-17).
- » Always consider the stability of the load on the cart and ensure it is not top-heavy. Ensure the equipment will not be tilting beyond the center of mass when loaded and become unstable.
- » Only move the cart with a weight capacity that is suitable for the user and for the terrain as per walking-route risk assessment. It is recommended to de-rate the unit capacity as required and reduce the load carried based on safety risk assessment, or determine number of people required to operate the equipment.
- » The load should be distributed evenly on the body of the LoadAll.
- » Consider wind, rain and icy conditions before moving the equipment.



- » Lifting hazard. Single person lift could cause injury. Use assistance when lifting.

CAUTION!

MAXIMUM LOAD

750kg / 1650 LBS.

While every effort has been made to ensure this operational and maintenance manual covers every aspect needed to operate your product safely, please take care when using the product and always operate with caution. Always liaise with management personnel on site for any additional operational restrictions that you need to be aware of.

Do	Don't
✓ Adjust and secure clamps to fit material	✗ Leave casters unlocked when unattended
✓ Utilize the directional lock casters	✗ Overload the cart
✓ Use telescopic handle to maneuver	✗ Ignore the finger/hand pinch points
✓ Plan route before using cart	✗ Operate if load is too heavy or unsafe

Product specification

Product code	Description	Weight (kg)	External Dimensions W x D x H (mm)	Folded Dimensions W x D x H (mm)
LA750	750kg LoadAll sheet cart	42	1320 x 549 x 1195	1320 x 549 x 426
LA750-PRO	750kg LoadAll with clamp kit	66	1563 x 598 x 1345	N/A

Product code	Description	Weight (lbs)	External Dimensions W x D x H (inches)	Folded Dimensions W x D x H (inches)
LA750-PRO	1650lbs LoadAll with clamp kit	145	61.5 x 23.5 x 53	N/A



What's included...



1x LoadAll LA750/LA750-PRO

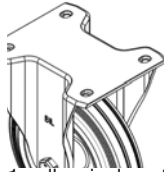

1x all swivel caster kit

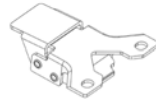

2x directional lock fitting (LA750-PRO)



1x clamp kit (LA750-PRO)



1x handle kit (LA750-PRO)

Tools you'll need...



10, 13 and 17mm
spanner or socket set

(for adjustable upright
arms, casters, handle &
clamp kit - LA750-PRO,
sign kit - UK only, and
nylon board kit - US &
Canada only)



Adjustable wrench

(for adding casters
and clamp kit -
LA750-PRO)



6mm or 7/32"
allen key

(for adjustable
upright arms)



Getting to know your loadall™

The unique space-saving cart for transporting large sheets of material

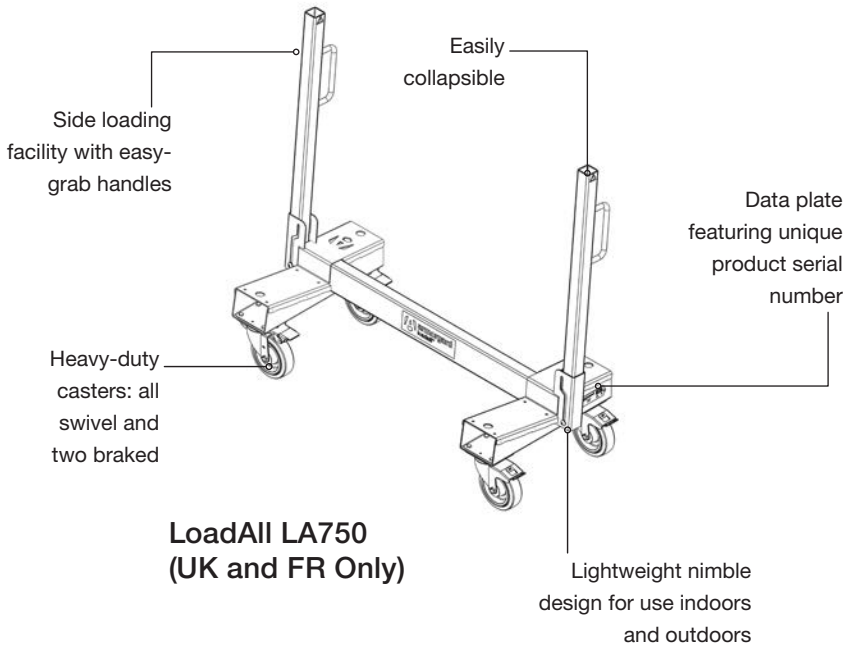

Working load limit



Working load limit



Casters



Collapsible



3mm material thickness



>>
Watch our
familiariation video

LoadAll LA750-PRO

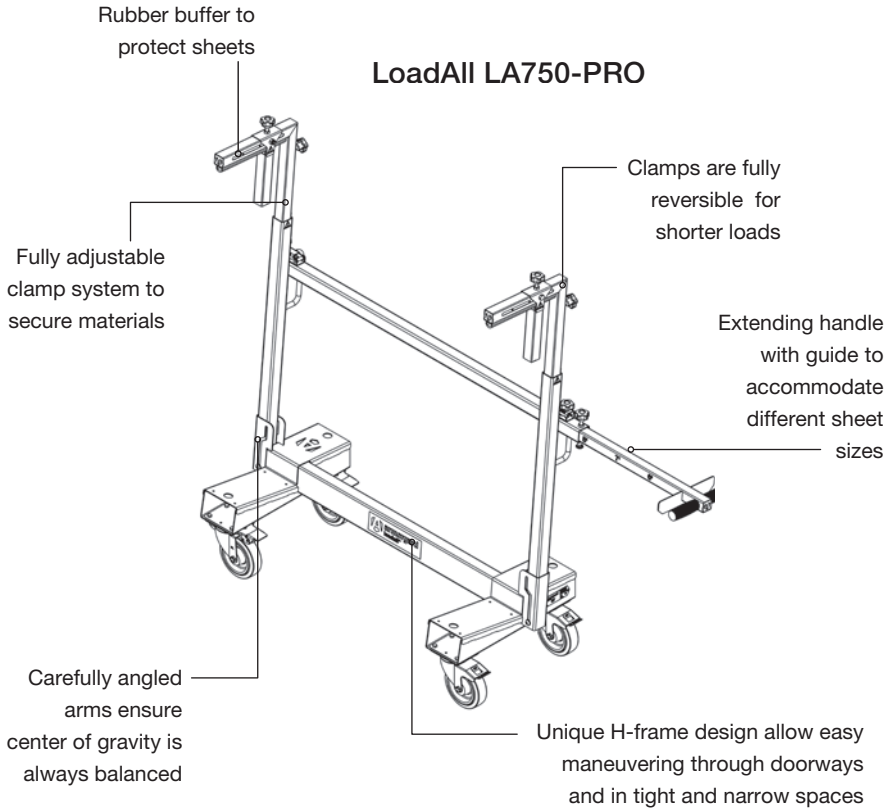

11 gauge steel



Suitable for
use on site



Product with
handles



Placement of warning labels (LA750-PRO)

Before using the cart, please ensure the pinch point warning labels are in place as per the below diagram. There should be 10 pinch point warning labels on each LoadAll LA750-PRO, repeated on both sides:

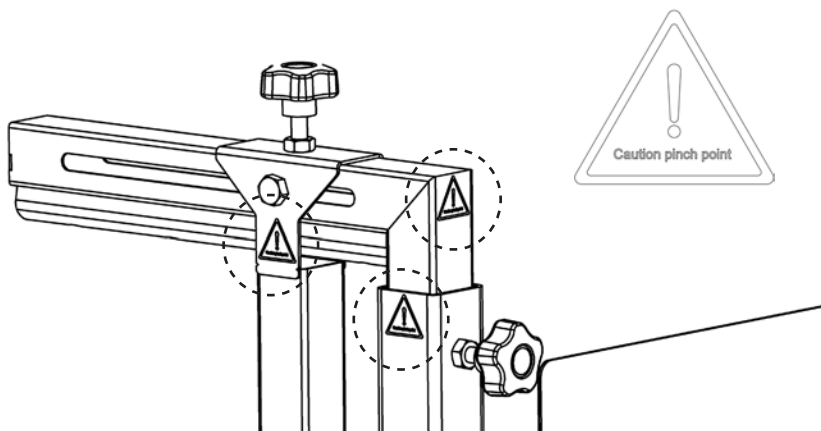

The labels should appear on both sides of the handle, then across both sides of the handle on the opposite end of the unit:

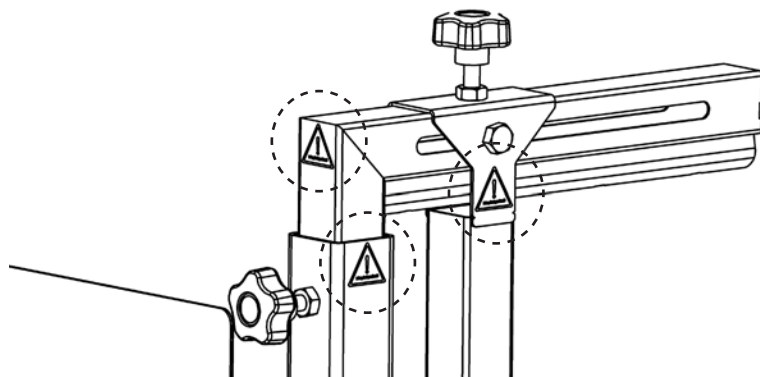

How to assemble

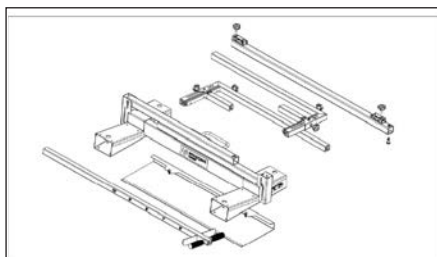

- 1.** It is important to check that the product is not damaged upon arrival and all parts are intact.

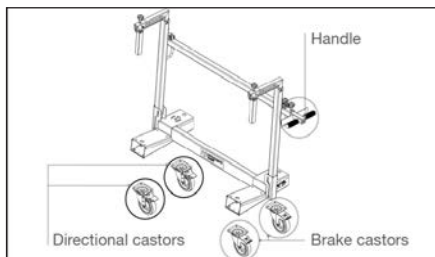

- 2.** Caster installation needs to take place after the LoadAll LA750/LA750-PRO arrives. Take care when moving the cart before the casters are attached. Ensure the arms are held so they do not swing out and cause damage/injury. Check brake castors, directional castors and telescopic handle are correctly fitted.

WARNING! There are several possible finger pinch points/potential crush points if unit isn't used correctly. All personnel must be made aware to take care when handling the unit and read this manual to be made aware of those locations.



Attaching the casters

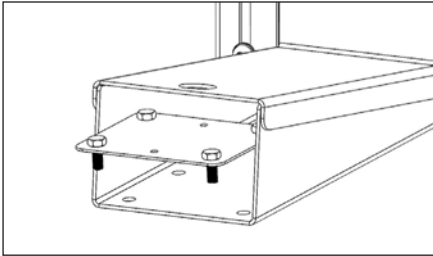

- 1.** Lift the empty LoadAll onto a stable platform. Insert the caster mounting plate inside one of the bottom pockets of the unit. Make sure to align the bolts with the holes in the pocket.

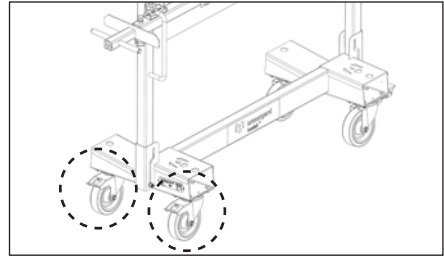

- 2.** Armorgard caster kits include two swivel-braked casters. We recommend installing these on the same side and, if included, where the extending handle is located.

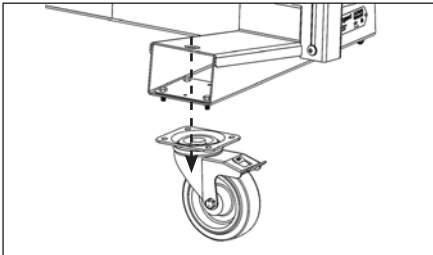

- 3.** With the caster mounting plate in place, take a caster and pass through its bracket the bolts of the plate.

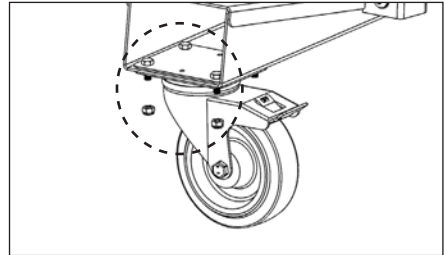

- 4.** Secure everything in place by tightening the nuts from the bottom using the spanner/wrench. Repeat for all casters. Check that all nuts are tight, and then ensure the casters can swivel 360° before lowering the LoadAll.

Attaching the directional lock fitting (LA750-PRO)

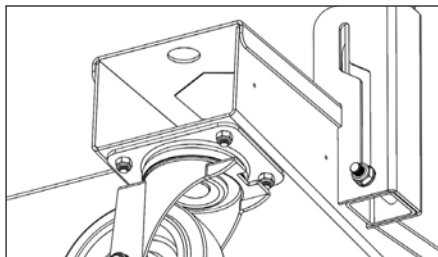

- 1.** If using LA750-PRO, install the directional lock fitting by following the next steps after installing all casters.

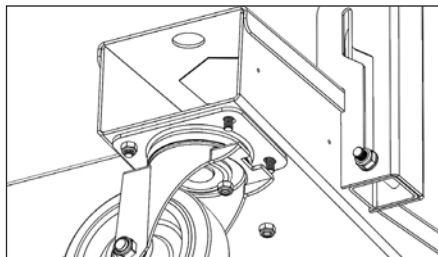

- 2.** Locate the two non-braked caster nuts near the outer edge of the unit and unscrew them.

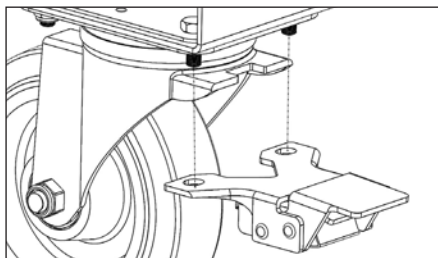

- 3.** Take the directional lock fitting and pass the bolts through the part slots.

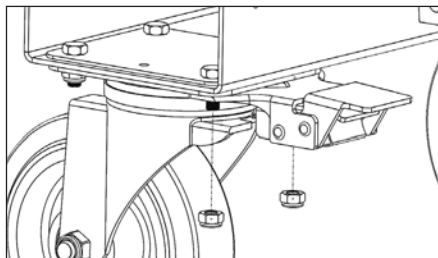

- 4.** Use the same nuts previously removed to secure the new part in place.



Using the casters

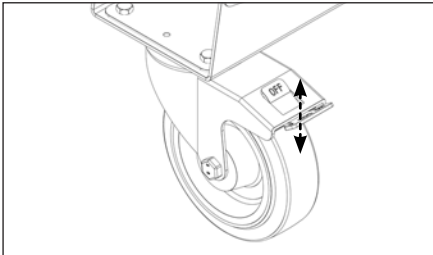

- 1.** Be sure to fix the swivel casters to the same end as the handle. To brake, depress the lever to the rear of the caster. To release, depress the plate in at the top.

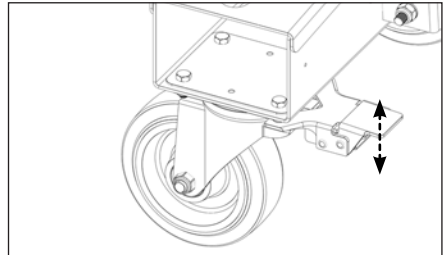

- 2.** The LA750-PRO model comes with swivel locks that prevent two of the casters from turning, making it easier for one person to operate. To operate, depress the lever to lock the wheels and release by lifting the lever up.

WARNING! Pinch point hazard. Only use safety boots to operate the brakes and swivel locks.

Installing the PRO clamp kit (LA750-PRO)

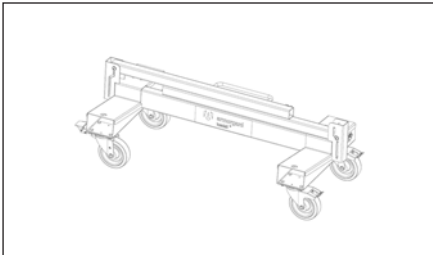

- 1.** First locate the two folded “angle arms” located in the middle frame of the unit.

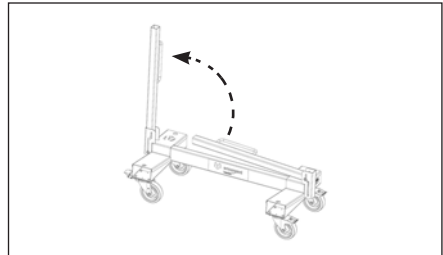

- 2.** Carefully take the top arm and lift it to a vertical position. Drop this arm and it will position itself in place. Repeat this process for the second arm. Ensure the M10 bolts are tightened and secure once the arms are upright.



- 3.** Insert the longest part of the clamps into the unit arms, making sure that the extrusion of the clamp and the bracket are positioned on the front side of the unit (where elements will be loaded).

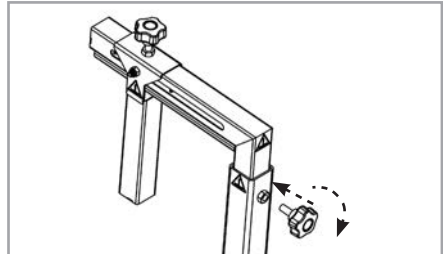

- 4.** Insert and twist the star wheel handles into the welded nuts that are located on the back side of the arms, near the top edge. Tighten by hand to secure the clamps in place.



Installing the handle kit (LA750-PRO)

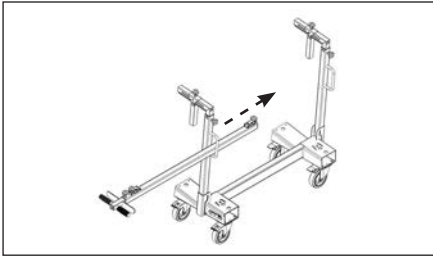

- 1.** Take the handle assembly. With the latches facing upwards, pass it through the two loops located on the back of the unit arms.

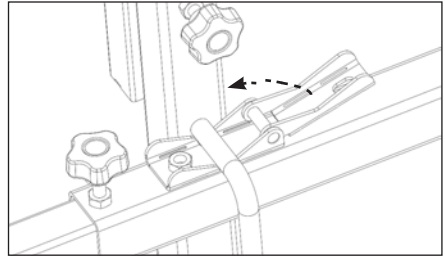

- 2.** Open both latches and lift the handle assembly until it touches the top part of the loops.

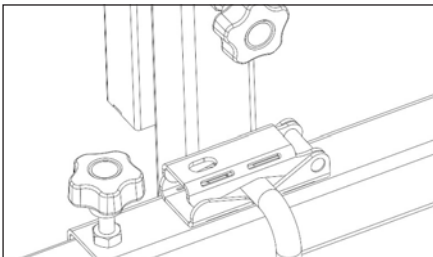

- 3.** Close the latches and make sure both loops are locked in between the two latches.

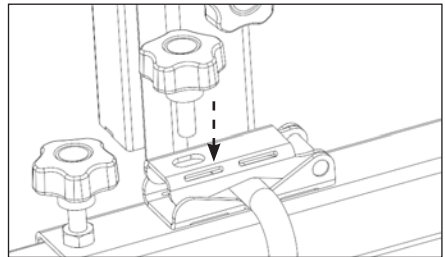

- 4.** Use two star wheel handles to secure the latches. These need to be screwed into the slot on top of each latch. Partially screw both sides before fully tightening one side.

WARNING! Take extra care when installing the handle, being mindful of potential pinch points, and avoid dropping the handle or any other misuse that could cause a risk of injury.

How to use your LoadAll LA750-PRO

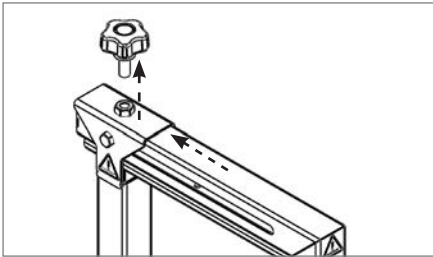

1. Before loading the unit, ensure that casters are locked. To load your unit, loosen the star wheel handles on top of the sheet stop and pull towards the end.

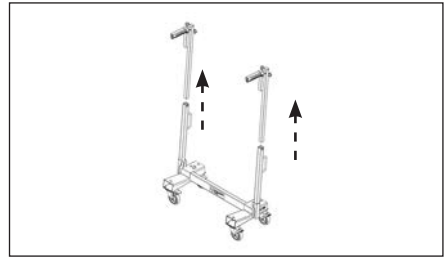

2. Loosen the main clamps and lift them up until they clear the way to load the unit. Tighten star screw to secure load and prevent clamps from falling, or completely remove to prevent any pinch points.

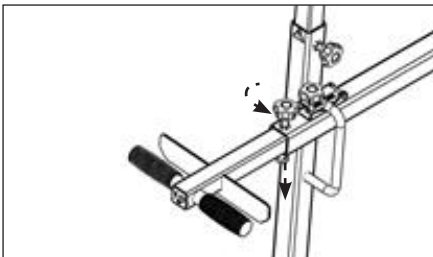

3. Extend the telescopic handle from the middle assembly by lifting the index plunger near the edge and loosening the star screw.

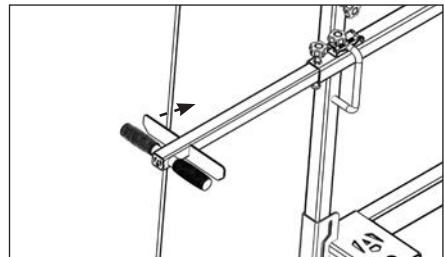

4. Load the unit and push the handle back inside until it touches the material, then secure it in place with the star screw and plunger.

WARNING! There are several finger pinch points when using the clamps. Take care when using the clamps that fingers are kept clear of all moving parts.

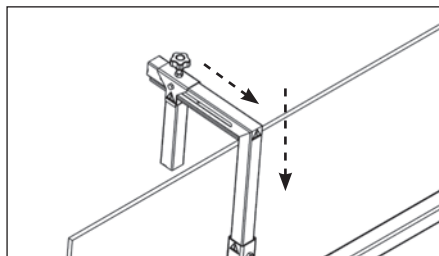

- 5.** Once loaded, the main clamps can be dropped down until they touch the material, and then tightened. Always be aware of pinch points when operating.

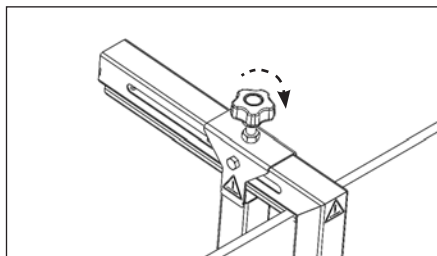

- 6.** Slide the sheet stops back onto the arms until they gently secure the material, and then tighten both wheel handles. Check that everything is properly secured before moving the unit.

Clamps can be installed in two main configurations. If the load will consist of shallow elements, follow the next steps to change to the second configuration.



- 7.** Clamps can be reversed to prevent shallow loads from moving. Loosen the main clamp and take them out of the unit. This configuration is suitable for sheet materials such as drywall, doors and plywood.

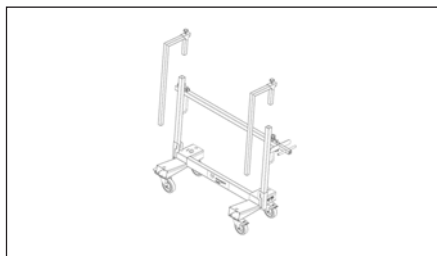

- 8.** Replace the clamp position, this time inserting the shorter adjustable sheet stop into the unit arms. This configuration is suitable for materials such as lengths of wood, steel channel, stud, etc.

Diagram: travelling along slopes

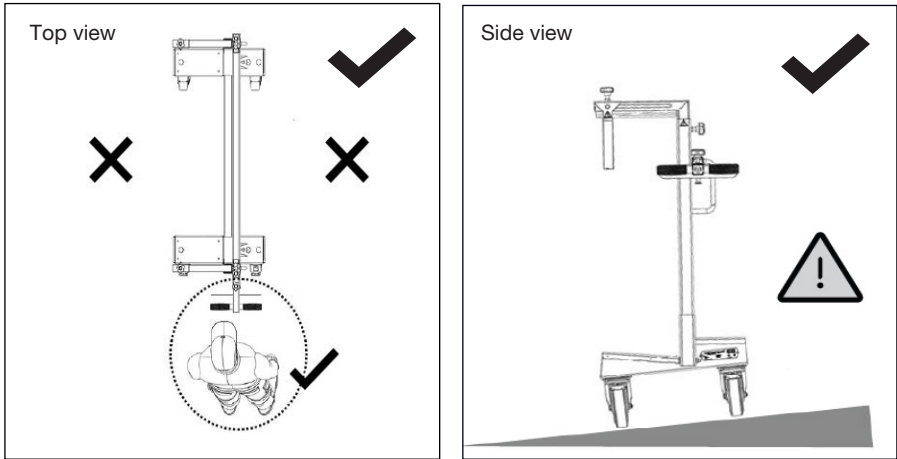

Users must **ALWAYS** operate cart using the telescopic handle as illustrated above. Do not stand to the side of the loaded cart, stand at the handle end. Ensure directional caster locks are engaged.

When travelling **ALONG** slopes, the sheets **MUST** be leaning “up” the slope to ensure that the load is not top heavy. Do **NOT** stand to the side of a loaded cart, as per diagrams above.

When travelling **UP** slopes, user **MUST** stand in **FRONT** of direction of travel, **PULLING** the cart.

When travelling **DOWN** slopes, user **MUST** stand **BEHIND** direction of travel, **PUSHING** the cart.

Always carry out a risk assessment for every slope or differing terrain before moving cart to avoid risk of tipping. Only move what the operator is comfortable in moving by derating the load capacity as required. Always follow manual handling guidance and regulations.

Armorgard cannot be held responsible for incidents that occur from misuse such as uneven distribution or overloading. Before moving, necessary risk assessments must be carried out depending on site conditions, route must be planned and if deemed necessary, extra persons must be used to help with maneuvering.



Extending the telescopic handle (LA750-PRO)

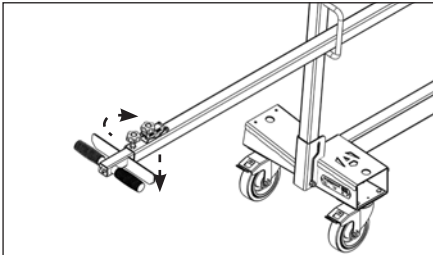

- 1.** Loosen the star wheel handle at the base and pull it to the required length. Once loose, pull the index plunger simultaneously to extend the handle.

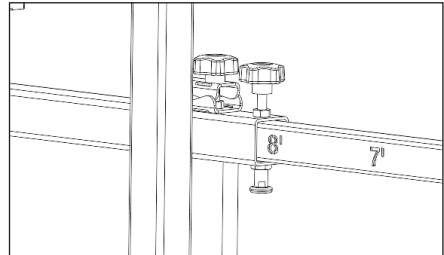

- 2.** Check that the star wheel handle is screwed on tightly and that the handle is securely clamped in place before maneuvering the LoadAll LA750-PRO.

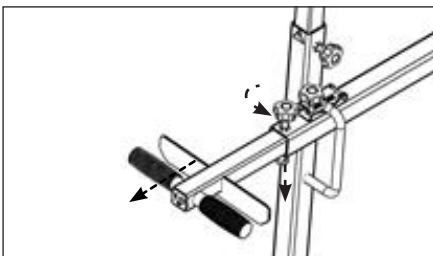

- 3.** Use the index plunger to help extend to desired length/length required. There are dimensions marked on the handle to assist in extending to the desired length.

Take your LoadAll™ to the next level with these optional extras

Contact the Armorgard team to find out more about the optional extras for your product.



PRO kit LA750-HCK

To safely clamp materials down when using cart (LA750 only)



Sign kit LA750-SK (UK only)

To guide safe loading (LA750-PRO only)



Nylon board kit LA750-NBK (US & Canada only)

To help with loading materials



Installing the sign kit (UK Only)

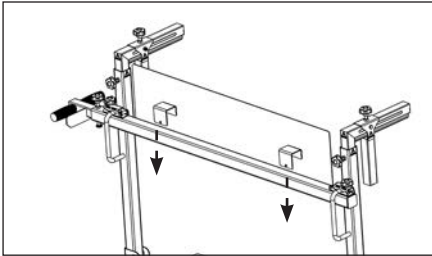

- 1.** Insert both U brackets located on the back of the Sign Board into the body of the Handle Assembly. Make sure the sign information its displaying on the front of the unit (where the loading will take place).

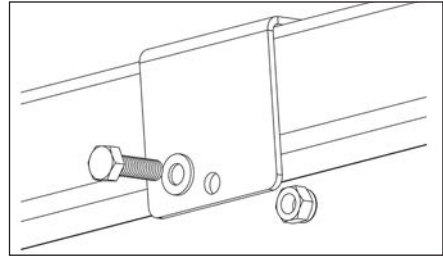

- 2.** Align the sign into the preferred position between both unit arms, consequently, insert the linchpins into the U brackets perforation.

When using the sign kit, ensure it is securely fastened to the LoadAll with the provided fixings before use.

Attaching the nylon board kit (US & Canada only)

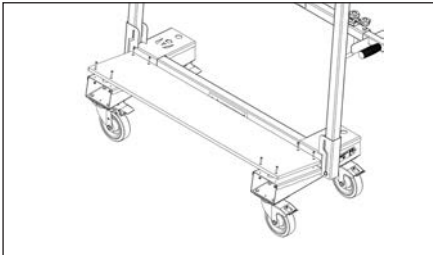

- 1.** Align the board with the hole patterns located on the front pockets of the LoadAll. With the provided fixings, secure the board to the LoadAll.

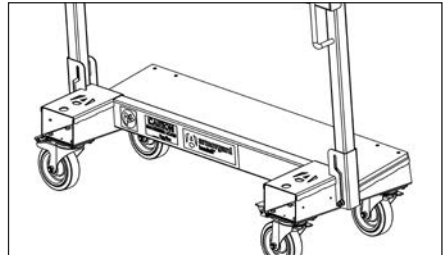

- 2.** Check that everything is properly secured before loading or moving the unit.

When using the nylon board kit, ensure it is securely fastened to the LoadAll with the provided hardware before use.



Storing the unit

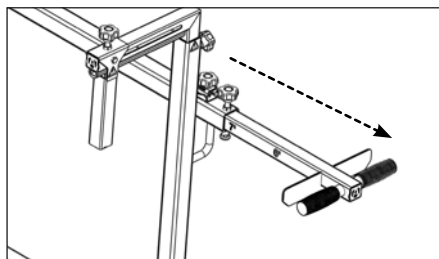

1. Save space when storing the unit by folding it down. Start by removing the telescopic handle (LA750-PRO) by unscrewing the wheel handles from the latches. Open both latches to unlock it and carefully slide it out of the unit.



2. Next, remove the clamps (LA750-PRO) from the arms by unscrewing the wheel handles and loosen the ones located on the back of the unit.

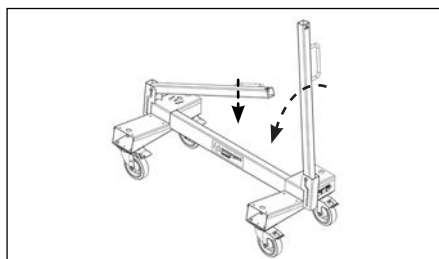

3. To fold, lift each arm until it lowers down across the frame of the LoadAll. We recommend strapping down the arms when in storage.

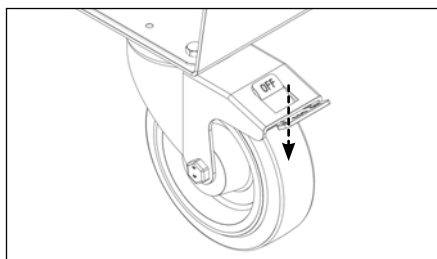

4. When storing it, always ensure the casters are locked, and all removed parts are stored securely.

WARNING! Pinch point hazard. Always keep fingers clear when using the clamp system and lowering the arms.

Transporting the unit

The LoadAll LA750/LA750-PRO has been designed specifically to make transporting the product easy.

The unit comes with comes with casters to make manoeuvring easy, both when empty and fully loaded.

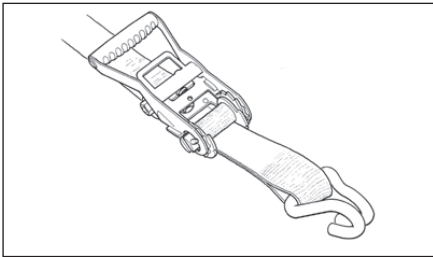

- 1.** Ensure the product is always secured to the carrier with straps or other appropriate items during transport. Always strap loose components during handling and transport.

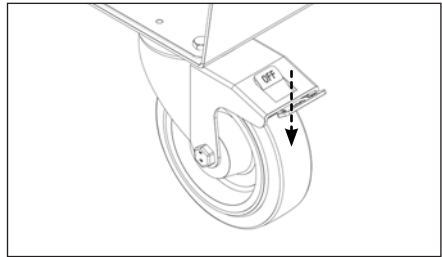

- 2.** Always make sure the LoadAll's casters are locked during transport.



Equipment care

The LoadAll LA750/LA750-PRO is weather resistant and constructed with a durable powder coated finish, so it is suitable for outdoor use. However, this does not mean it is waterproof. It is important to note that any sheets and materials susceptible to water damage should be sealed/covered.

Always ensure that the product data plate remains visible and in good condition, especially the unique serial number.

Ongoing maintenance

It is important to check that the LoadAll LA750/LA750-PRO is not damaged before every use.

We recommend you check the casters, star handles, bolts, and clamps every three months to ensure that the LoadAll LA750/LA750-PRO can operate fully. If the LoadAll will be under rigorous use, we recommend integrity checking regularly.

Always carry out integrity checks before handling the LoadAll LA750/LA750-PRO.

Warranty

Armorgard products are built to last, and all have a manufacturer's warranty of seven years - please refer to the terms and conditions for what this covers.

1 Limited Warranty

1.1 the Seller Warrants to Buyer That for a Period of Seven (7) Years From the Delivery of the Goods ("warranty Period"), Such Goods Will Materially Conform to the Seller's Published Specifications at the Time of Delivery and Will Be Free From Material Defects in Workmanship.

1.2 Except for the Limited Warranty Set Forth in Section 1.1, the Seller Makes No Warranty Whatsoever With Respect to the Goods, Including Any (a) Warranty of Merchantability; (B) Warranty of Fitness for a Particular Purpose; (C) Warranty of Title; or (D) Warranty Against Infringement of Intellectual Property Rights of a Third Party; Whether Express or Implied by Law, Course of Dealing, Course of Performance, Usage of Trade or Otherwise.

1.3 Products Manufactured by a Third Party ("third Party Product") May Constitute, Contain, Be Contained in, Incorporated Into, Attached to or Packaged Together With, the Goods. Third Party Products Are Not Covered by the Limited Warranty in Section 1.1. for the Avoidance of Doubt, the Seller Makes No Representations or Warranties With Respect to Any Third Party Product, Including Any (a) Warranty of Merchantability; (B) Warranty of Fitness for a Particular Purpose; (C) Warranty of Title; or (D) Warranty Against Infringement of Intellectual Property Rights of a Third Party; Whether Express or Implied by Law, Course of Dealing, Course of Performance, Usage of Trade or Otherwise.

1.4 the Seller Shall Not Be Liable for a Breach of the Limited Warranty in Section 1.1 if the:

1.4.1 Defect Arises Because the Buyer Failed to Follow the Seller's Oral or Written Instructions as to the Storage, Installation, Commissioning, Use or Maintenance of the Goods or (if There Are None) Good Trade Practice;



1.4.2 the Buyer Alters or Repairs the Goods Without the Written Consent of the Seller;

1.4.3 Defect Arises From Fair Wear and Tear (as Determined by the Seller in Its Sole and Absolute Discretion), Cosmetic Rust, Scratches, Dents, or Willful Damage, Negligence, Abnormal Working Conditions or Misuse, Environmental or Other External Factors;

1.4.4 the Buyer Makes Any Further Use of the Goods After Giving Notice of a Defect in Writing to the Buyer;

1.4.5 Defect Arises as a Result of the Seller Following Any Drawing, Design or Specification Supplied by the Buyer;

1.4.6 the Defect or Imperfection is of a Minor or Insignificant Nature in Respect of the Goods;
or

1.4.7 the Goods Differ From Their Description or Specification as a Result of Changes Made to Ensure They Comply With Applicable Statutory or Regulatory Requirements.

1.5 Subject to Section 1.3 and 1.4 and the Seller's Right to Examine Such Goods, if Any of the Goods Do Not Comply With the Warranty in Section 1.1, the Seller's Liability Shall Be Limited (at the Seller's Option) to the Repair or Replacement of Such Goods (or the Defective Part(S) in Question) or the Refund of the Price (or a Proportionate Part of the Price), and the Seller Shall Have No Further Liability to the Buyer.

1.6 if the Seller So Requests, the Buyer Shall, at the Seller's Expense, Return the Goods or the Defective Part(S) in Question to the Seller. Any Goods Replaced Will Belong to the Seller and Any Repaired or Replacement Goods Will Be Guaranteed on These Terms.

1.7 the Remedies Set Forth in This Section 1 Shall Be the Buyer's Sole and Exclusive Remedy and the Seller's Entire Liability for Any Breach of the Limited Warranty Set Forth in Section 1.1.

Spare parts



Caster kit



Directional lock fitting



Clamp kit



Handle kit



Star screws

Other spare parts available. Please get in touch for more information.



For additional support and easy access to spare or replacement parts, register your product following the QR code (UK only):





Load guides

Load guide for sheet types								
Sheet type		Wall			Fire		Sound	
Thickness	(mm)	9.5	12.5	15	12.5	15	12.5	15
	(inches)	3/8	1/2	5/8	1/2	5/8	1/2	5/8
Sheet size	(m)	2.4x1.2	2.4x1.2	2.4x1.2	2.4x1.2	2.4x1.2	2.4x1.2	2.4x1.2
	(ft)	8x4	8x4	8x4	8x4	8x4	8x4	8x4
Sheet weight	(kg)	21	25	29	35	42	34	42
	(lbs)	46	54	63	77	93	75	93
Max. load sheet qty		24	16	13	16	13	16	13

Load guide for sheet types								
Sheet type								
Thickness								
Sheet size								
Sheet weight								
Max. load sheet qty								

This is a guide. Armorgard cannot be held responsible for incidents that occur from misuse such as uneven distribution or overloading. Before moving, necessary risk assessments must be carried out depending on site conditions, route must be planned and if deemed necessary, extra persons must be used to help with maneuvering.

Different sheet combinations must not exceed 750kg/1650lbs.

Max. weight load	(kg)	(lbs)	Slope gradient load guide						
			1:20	1:12	1:10	1:8	1:6	1:4	
320	705								
300	661								
280	617								
260	573								
240	529								
220	485								
200	441								
180	367								
160	352								
140	308								
120	264								
100	220								
80	176								
			1:20	1:12	1:10	1:8	1:6	1:4	
			Slope ratio						

This is a guide. Armorgard cannot be held responsible for incidents that occur from misuse such as uneven distribution or overloading. Before moving, necessary risk assessments must be carried out depending on site conditions, route must be planned and if deemed necessary, extra persons must be used to help with maneuvering.

Different sheet combinations must not exceed 750kg/1650lbs.

Notes



Find us on social media:



UK Head Office

Unit 14-16, Standard Way, Fareham Industrial Park, Fareham, Hampshire, PO16 8XB
+44 (0) 23 9238 0280 | sales@armorgard.co.uk | www.armorgard.co.uk

France Office

+ 33 (0) 4 81 16 06 69
commercial@armorgard.fr
www.armorgard.fr

North America Office

1-877-794-2848
info@armorgardusa.com
www.armorgardusa.com



loadall™

Manuel d'utilisation et d'entretien

Compatible avec : LA750, LA750-PRO

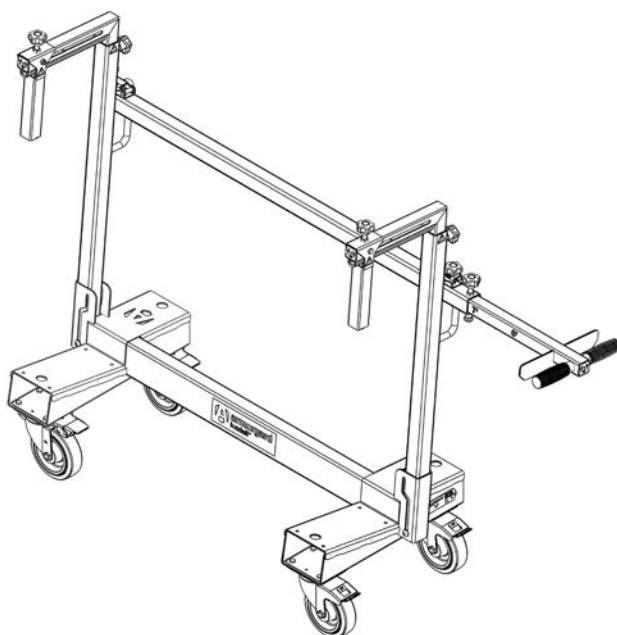

Bienvenue

Découvrez votre LoadAll LA750/LA750-PRO d'Armorgard.

Le moyen le plus sûr et le plus efficace pour transporter des plaques de matériaux. Veuillez consulter ce manuel pour les instructions à suivre pour tirer le meilleur parti de l'unité.

Veuillez lire attentivement ce manuel d'utilisation et d'entretien avant d'installer le LoadAll.



Table des matières

Informations sur la sécurité.....	41
Caractéristiques du produit.....	43
Contenu.....	44
Outils requis.....	45
Présentation de votre LoadAll.....	46
Emplacement des étiquettes d'avertissement (LA750-PRO).....	48
Assemblage.....	49
Fixation des roulettes.....	50
Fixation du raccord de verrouillage directionnel (LA750-PRO).....	51
Utilisation des roulettes.....	52
Installation du kit de fixation PRO (LA750-PRO).....	53
Installation du kit de poignée (LA750-PRO).....	54
Comment utiliser votre LoadAll LA750-PRO.....	55
Extension de la poignée télescopique (LA750-PRO).....	58
Options supplémentaires.....	59
Installation du kit de signalisation (Royaume-Uni seulement).....	60
Installation du kit de panneaux en nylon (États-Unis et Canada seulement).....	61
Entreposage de l'unité.....	62
Transport de l'unité.....	63
Entretien de l'équipement et maintenance régulière.....	64
Garantie et pièces de rechange.....	65
Guides de chargement.....	68
Contrôle de sécurité hebdomadaire du chariot pour plaques de matériaux.....	70

Informations sur la sécurité

- » Avant d'utiliser le LoadAll, assurez-vous d'avoir effectué toutes les évaluations des risques nécessaires. Armorgard ne peut être tenue responsable des accidents dus à la négligence.
- » Plusieurs personnes peuvent être nécessaires pour déplacer le LoadAll en fonction de la charge et des conditions.
- » Il existe plusieurs points de pincement possibles. Tous les membres du personnel doivent être informés de la nécessité de prendre des précautions lors de l'utilisation ou de l'assemblage du LoadAll.
- » Le LoadAll est lourd. Effectuez une évaluation des risques avant de soulever ou d'abaisser le LoadAll afin de vous assurer qu'il n'y a pas de risque de blessure. Ne mettez pas l'unité à l'envers afin d'éviter que les bras ne tombent de manière imprévue.
- » Assurez-vous que le LoadAll n'est pas endommagé avant de l'utiliser et que les fixations ne sont pas desserrées.
- » Verrouillez toujours les roulettes lorsque le LoadAll est en position et prêt à être chargé/déchargé.
- » L'utilisation du LoadAll dans le cadre d'activités inappropriées et dangereuses accroît le risque de blessures corporelles. Veuillez suivre les instructions indiquées afin de prévenir tout accident.
- » Les roulettes doivent être installées conformément à nos spécifications et doivent être vérifiées régulièrement pour s'assurer qu'elles sont toujours adaptées à l'usage prévu.
- » Veillez à ce qu'une évaluation des risques soit effectuée avant chaque utilisation et à ce qu'un parcours soit effectué à pied avant d'utiliser l'équipement. Évaluez le terrain à la recherche de nids-de-poule, de couvercles de trous d'homme, de pentes, de virages sans visibilité ou de tout autre élément susceptible d'affecter le déplacement de l'équipement entre le point de départ et le point d'arrivée.
- » Utilisez les deux mains pour manœuvrer le LoadAll, en faisant particulièrement attention dans les pentes. Suivez le « Guide de chargement en fonction de l'inclinaison » à la page 69 de ce manuel pour un transport en toute sécurité en pente.
- » Le LoadAll LA750/LA750-PRO a été testé et sa capacité de charge maximale est de 750 kg/1 650 lb. Ne dépassez jamais cette limite et réduisez la charge maximale si nécessaire.
- » Le LoadAll doit être bloqué avec le frein pendant le chargement et positionné sur une surface plane et régulière.



- » Toutes les charges doivent être bien fixées avant d'être transportées.
- » La capacité de charge est indiquée sur le produit, cependant les conditions du chantier peuvent limiter la quantité de matériaux transportés, ce qui doit être déterminé par une évaluation des risques avant d'utiliser le chariot.
- » Toutes les pièces et accessoires amovibles doivent être bloqués lorsque le produit n'est pas utilisé.
- » Le produit ne doit pas être déplacé à l'aide d'un chariot élévateur ou d'une grue.
- » Lorsque vous déplacez le chariot, le kit de poignée DOIT être utilisé correctement afin de réduire les risques de blessure lors des manœuvres.
- » Suivez toujours les instructions pour installer correctement et en toute sécurité le kit de poignée et de fixation sur l'unité (pages 16-17).
- » Tenez toujours compte de la stabilité de la charge sur le chariot et assurez-vous qu'elle ne soit pas trop lourde sur le dessus. Assurez-vous que l'équipement ne bascule pas au-delà du centre de gravité lorsqu'il est chargé, ce qui le rendrait instable.
- » Ne déplacez le chariot qu'avec une capacité de charge adaptée à l'utilisateur et au terrain, conformément à l'évaluation des risques liés aux parcours à pied. Il est recommandé de réduire la capacité nominale de l'unité si nécessaire et de réduire la charge transportée en fonction de l'évaluation des risques pour la sécurité ou de déterminer le nombre de personnes nécessaires pour utiliser l'équipement.
- » La charge doit être répartie de manière uniforme sur la structure du LoadAll.
- » Tenez compte du vent, de la pluie et du verglas avant de déplacer l'équipement.



- » Danger lié au levage. Le levage par une seule personne peut provoquer des blessures. Demandez de l'aide lors du levage.

ATTENTION!

CHARGE MAXIMALE
750 kg / 1 650 lb

Bien que tous les efforts aient été faits pour que ce manuel d'utilisation et d'entretien couvre tous les aspects essentiels à l'utilisation de votre produit en toute sécurité, soyez prudent lors de son utilisation et agissez toujours avec précaution. Consultez toujours le responsable du chantier pour connaître les éventuelles restrictions opérationnelles supplémentaires dont vous devez tenir compte.

À faire	À ne pas faire
✓ Régler et sécuriser les fixations pour qu'elles s'adaptent au matériau	✗ Ne pas verrouiller les roulettes lorsque l'unité n'est pas surveillée
✓ Utiliser les roulettes à verrouillage directionnel	✗ Surcharger le chariot
✓ Utiliser la poignée télescopique pour manœuvrer	✗ Ignorer les points de pincement des doigts/de la main
✓ Planifier le trajet avant d'utiliser le chariot	✗ Utiliser le chariot si le chargement est trop lourd ou dangereux

Caractéristiques du produit

Code de produit	Description	Poids (kg)	Dimensions extérieures L x P x H (mm)	Dimensions en position repliée L x P x H (mm)
LA750	Chariot pour plaques de matériaux LoadAll 750 kg	42	1320 x 549 x 1195	1320 x 549 x 426
LA750-PRO	LoadAll 750 kg avec kit de fixation	66	1563 x 598 x 1345	S/O

Code de produit	Description	Poids (lb)	Dimensions extérieures L x P x H (po)	Dimensions en position repliée L x P x H (po)
LA750-PRO	LoadAll 1 650 lb avec kit de fixation	145	61,5 x 23,5 x 53	S/O



Contenu



1x LoadAll LA750/LA750-PRO

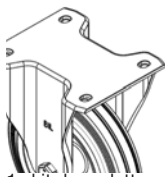

1x kit de roulettes pivotantes

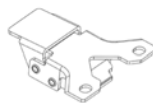

2x raccords de verrouillage
directionnel (LA750-PRO)



1x kit de fixation
(LA750-PRO)



1x kit de poignée
(LA750-PRO)

Outils requis

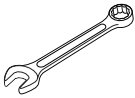

Clé ou jeu de douilles de
10, 13 et 17 mm

(pour les bras verticaux
réglables, les roulettes et
les kit de poignée et de
fixation - LA750-PRO, le kit
de signalisation et le kit de
panneaux en nylon - États-
Unis et Canada seulement)



Clé à ouverture
variable

(pour les roulettes
et le kit de fixation -
LA750-PRO)



Clé Allen de 6 mm
ou 7/32 po

(pour les bras
verticaux réglables)



Présentation de votre loadall™

Chariot compact pour la manutention des grandes plaques de matériaux

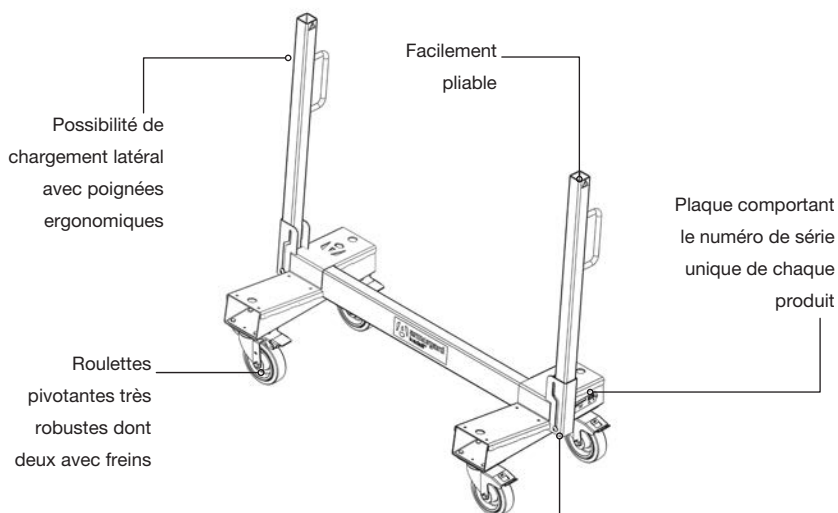

Loadall LA750 (Royaume-Uni et France seulement)

Conception légère et maniable pour une utilisation à l'intérieur et à l'extérieur



Charge nominale maximale



Charge nominale maximale



Roulettes



Pliable



Épaisseur du matériau : 3 mm



»
Visionnez notre vidéo
pour en savoir plus

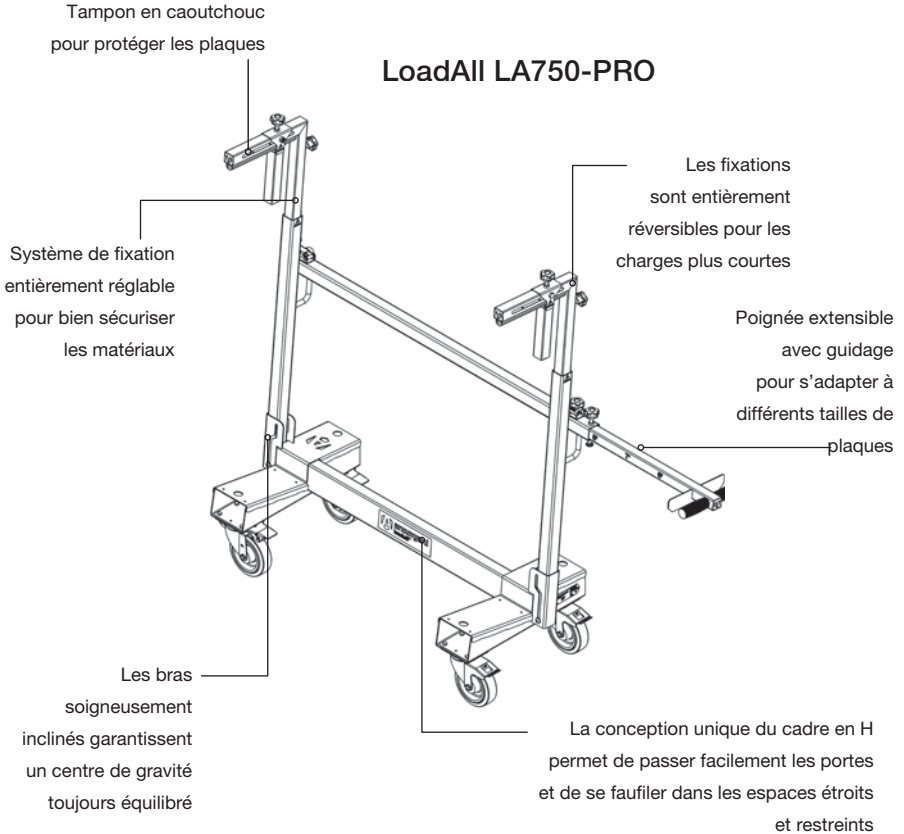

Acier de calibre 11



Convient à une utilisation sur chantier



Produit avec poignées



Emplacement des étiquettes d'avertissement (LA750-PRO)

Avant d'utiliser le chariot, assurez-vous que les étiquettes d'avertissement des points de pincement sont en place, comme montré dans l'image ci-dessous. Chaque LoadAll LA750-PRO doit comporter dix étiquettes d'avertissement des points de pincement, répétées des deux côtés :

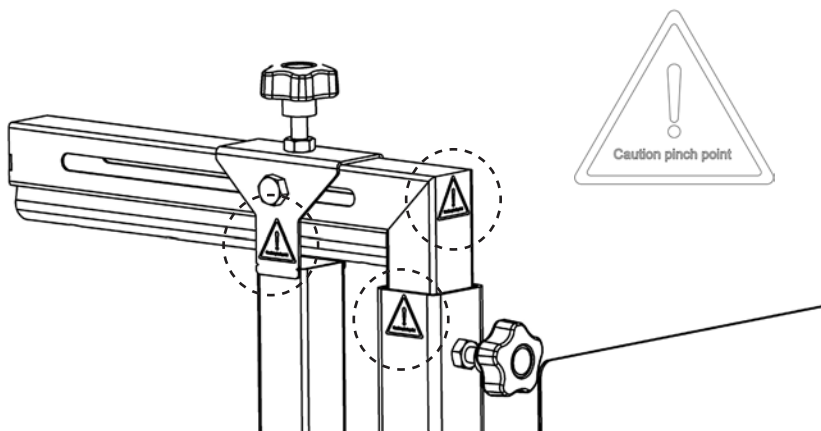

Les étiquettes doivent figurer sur les deux côtés de la poignée, ainsi qu'en travers des deux côtés de la poignée à l'extrémité opposée de l'unité :

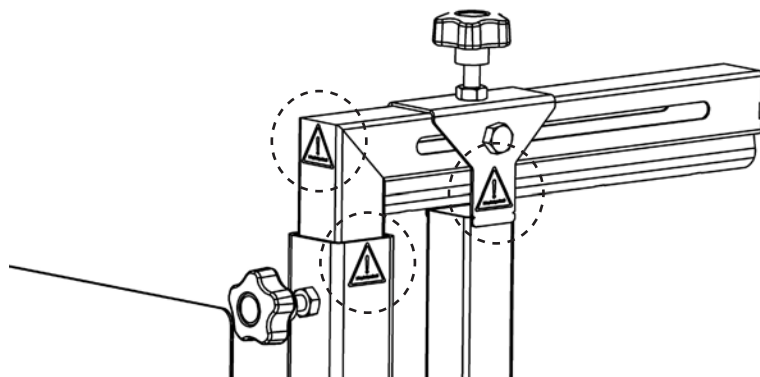

Assemblage

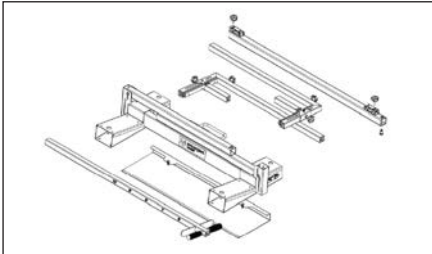

- 1.** Il est important de vérifier que le produit n'est pas endommagé dès la réception et que toutes les pièces sont intactes.

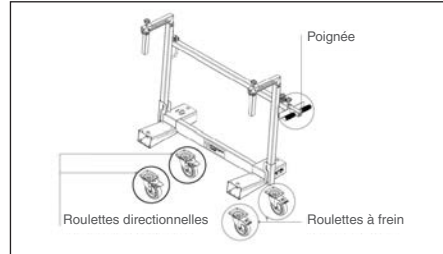

- 2.** L'installation des roulettes doit se faire après la réception du LoadAll LA750/ LA750-PRO. Soyez prudent lorsque vous déplacez le chariot avant que les roulettes ne soient fixées. Veillez à ce que les bras soient maintenus de manière à ce qu'ils ne se balancent pas et ne causent pas de dommages/blessures. Vérifiez que les roulettes à frein, les roulettes directionnelles et la poignée télescopique sont correctement installées.

AVERTISSEMENT ! La mauvaise utilisation de l'unité peut créer plusieurs points de pincement/ d'écrasement des doigts. Tous les membres du personnel doivent être informés de la nécessité de prendre des précautions lors de la manipulation de l'unité et de lire ce manuel pour connaître l'emplacement de ces points.



Fixation des roulettes

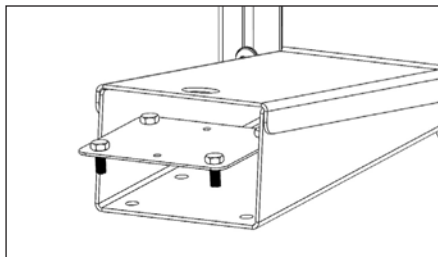

- 1.** Soulevez le LoadAll vide sur une plateforme stable. Insérez la plaque de montage des roulettes dans l'une des ouvertures inférieures de l'unité. Prenez soin d'aligner les boulons sur les trous de l'ouverture.

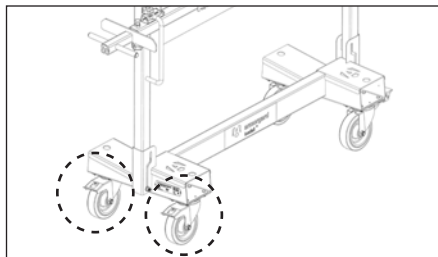

- 2.** Les kits de roulettes Armorgard comprennent deux roulettes pivotantes avec frein. Nous vous recommandons de les installer du même côté et, le cas échéant, à l'endroit où se trouve la poignée extensible.

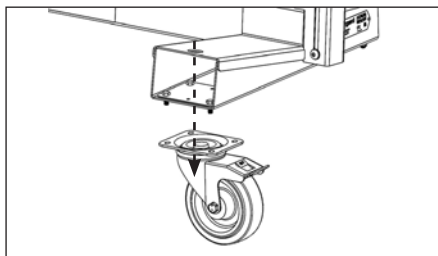

- 3.** La plaque de montage des roulettes étant en place, prenez une roulette et passez les boulons de la plaque à travers son support.

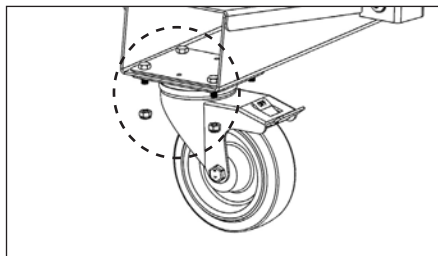

- 4.** Fixez le tout en serrant les écrous par le bas à l'aide de la clé. Répétez la procédure pour toutes les roulettes. Vérifiez que tous les écrous sont bien serrés, puis assurez-vous que les roulettes peuvent pivoter sur 360 degrés avant de déposer le LoadAll au sol.

Fixation du raccord de verrouillage directionnel (LA750-PRO)

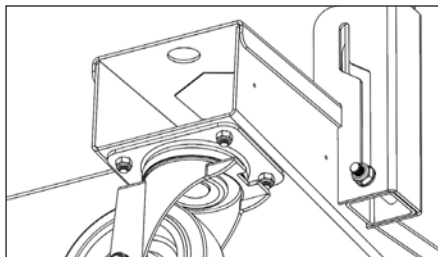

- 1.** Si vous utilisez le LA750-PRO, installez le raccord de verrouillage directionnel en suivant les étapes suivantes après avoir installé toutes les roulettes.

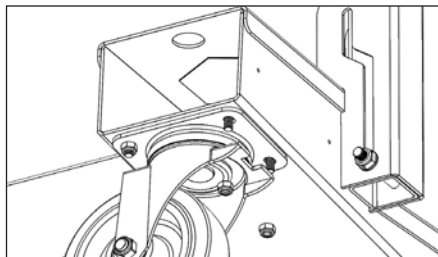

- 2.** Repérez les deux écrous des roulettes non freinées près du bord extérieur de l'unité et dévissez-les.

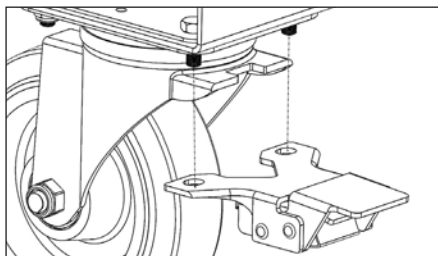

- 3.** Prenez le raccord de verrouillage directionnel et passez les boulons à travers les fentes de la pièce.

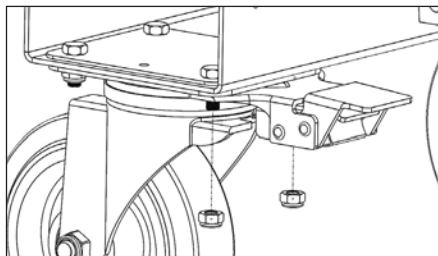

- 4.** Utilisez les mêmes écrous que ceux retirés précédemment pour fixer la nouvelle pièce en place.



Utilisation des roulettes

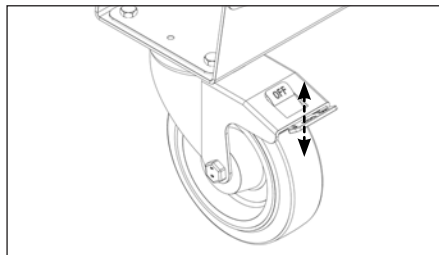

1. Assurez-vous de fixer les roulettes pivotantes à la même extrémité que la poignée. Pour freiner, appuyez sur le levier à l'arrière de la roulette. Pour débloquer, appuyez sur la plaque sur le dessus.

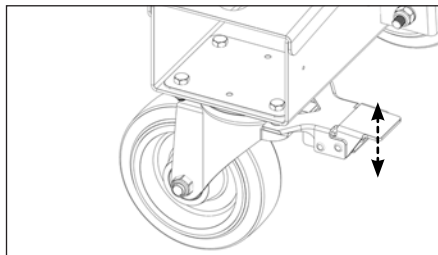

2. Le modèle LA750-PRO est équipé de verrous de pivotement qui empêchent deux des roulettes de tourner, ce qui facilite son utilisation par une seule personne. Pour l'utiliser, appuyez sur le levier pour verrouiller les roues et débloquez-les en soulevant le levier.

AVERTISSEMENT ! Danger de point de pincement. N'utilisez que des chaussures de sécurité pour actionner les freins et les verrous de pivotement.

Installation du kit de fixation PRO (LA750-PRO)

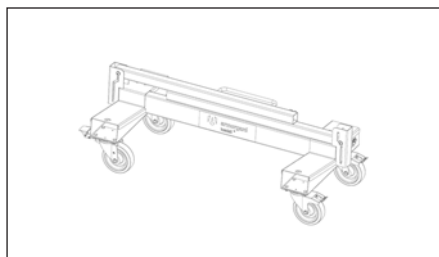

- 1.** Repérez d'abord les deux « bras inclinés » repliés, situés sur le cadre central de l'unité.

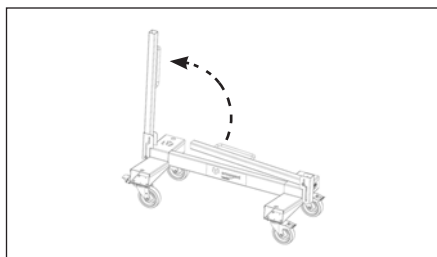

- 2.** Saisissez avec précaution le bras supérieur et soulevez-le en position verticale. Lâchez ce bras et il se mettra en place tout seul. Répétez la procédure pour le deuxième bras. Assurez-vous que les boulons M10 sont serrés et sécurisés une fois que les bras sont en position verticale.



- 3.** Insérez la partie la plus longue des fixations dans les bras de l'unité, en veillant à ce que l'extrusion de la fixation et le support soient placés sur le devant de l'unité (là où les éléments seront chargés).

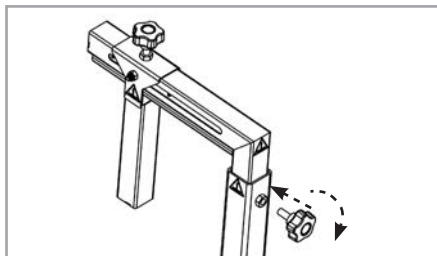

- 4.** Insérez et tournez les poignées en forme d'étoile dans les écrous soudés situés à l'arrière des bras, près du bord supérieur. Serrez à la main pour bloquer les fixations en place.



Installation du kit de poignée (LA750-PRO)

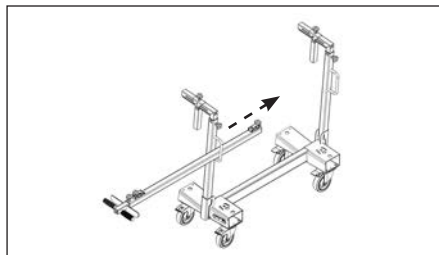

- 1.** Saisissez la poignée. Avec les loquets orientés vers le haut, passez-la à travers les deux boucles situées à l'arrière des bras de l'unité.

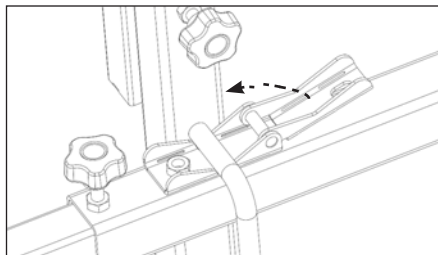

- 2.** Ouvrez les deux loquets et soulevez la poignée jusqu'à ce qu'elle touche la partie supérieure des boucles.

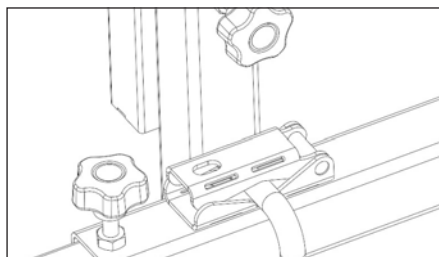

- 3.** Verrouillez les loquets et assurez-vous que les deux boucles sont bloquées entre les deux loquets.

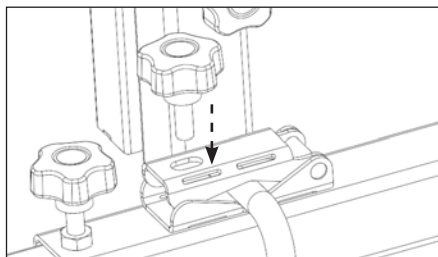

- 4.** Utilisez deux poignées en forme d'étoile pour fixer les loquets. Celles-ci doivent être vissées dans la fente située sur le dessus de chaque loquet. Vissez partiellement les deux côtés avant de serrer complètement un côté.

AVERTISSEMENT ! Faites très attention lorsque vous installez la poignée, en tenant compte des points de pincement possibles et évitez de laisser tomber la poignée ou toute autre utilisation incorrecte qui pourrait créer un risque de blessure.

Comment utiliser votre LoadAll LA750-PRO

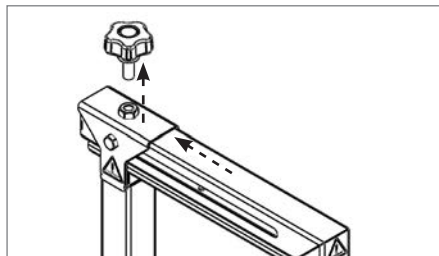

- 1.** Assurez-vous que les roulettes sont verrouillées avant de charger l'unité. Pour charger votre unité, desserrez les poignées en forme d'étoile sur le dessus de la butée de plaque et tirez vers l'extérieur.

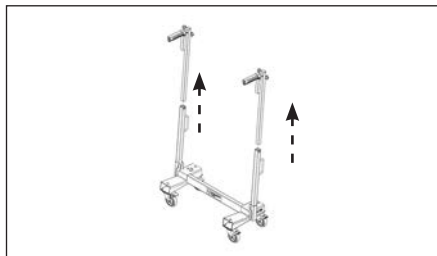

- 2.** Desserrez les fixations principales et soulevez-les jusqu'à ce qu'elles soient dégagées pour charger l'unité. Serrez la poignée en forme d'étoile pour sécuriser la charge et empêcher les fixations de tomber ou retirez-la complètement pour éviter tout point de pincement.

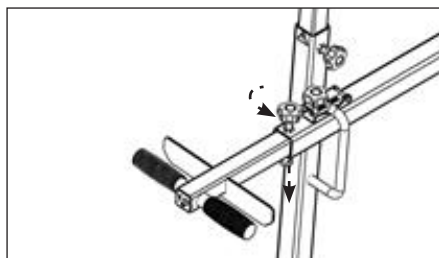

- 3.** Déployez la poignée télescopique à partir de l'assemblage central en soulevant le plongeur d'indexage près du bord et en desserrant la poignée en forme d'étoile.

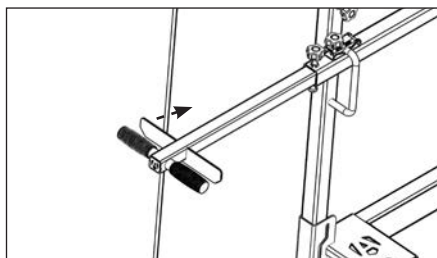

- 4.** Chargez l'unité et poussez la poignée à l'intérieur jusqu'à ce qu'elle touche le matériau, puis fixez-la en place à l'aide de la poignée en forme d'étoile et du plongeur.

AVERTISSEMENT ! Il existe plusieurs points de pincement des doigts lors de l'utilisation des fixations. Lors de l'utilisation des fixations, assurez-vous de garder vos doigts à l'écart de toutes les pièces mobiles.

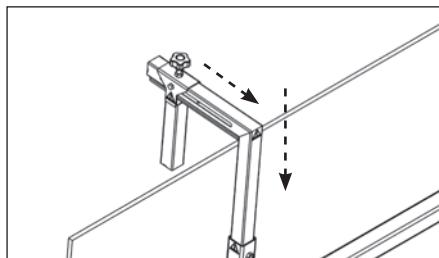

- 5.** Une fois chargée, les fixations principales peuvent être abaissées jusqu'à ce qu'elles touchent le matériau, puis serrées. Faites toujours attention aux points de pincement lorsque vous utilisez l'unité.

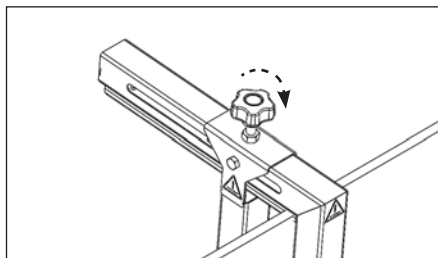

- 6.** Faites glisser les butées de plaque sur les bras jusqu'à ce qu'elles maintiennent délicatement le matériau en place, puis serrez les deux poignées en forme d'étoile. Vérifiez que tout est correctement fixé avant de déplacer l'unité.

Les fixations peuvent être installées selon deux configurations principales. Si la charge est constituée d'éléments peu profonds, suivez les étapes ci-dessous pour passer à la deuxième configuration.



- 7.** Les fixations peuvent être inversées pour éviter que les charges peu profondes ne se déplacent. Desserrez la fixation principale et retirez-la de l'unité. Cette configuration convient aux matériaux en plaques tels que les cloisons sèches, les portes et le contreplaqué.

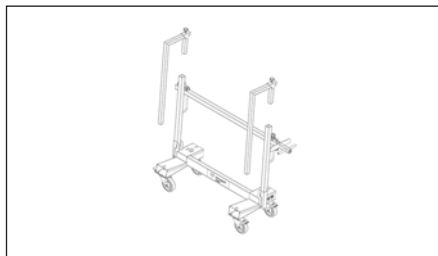

- 8.** Remplacez la fixation, en insérant cette fois la butée de plaque réglable la plus courte dans les bras de l'unité. Cette configuration est adaptée aux matériaux tels que les longueurs de bois, les rails en acier, les montants, etc.

Image : déplacement en pente

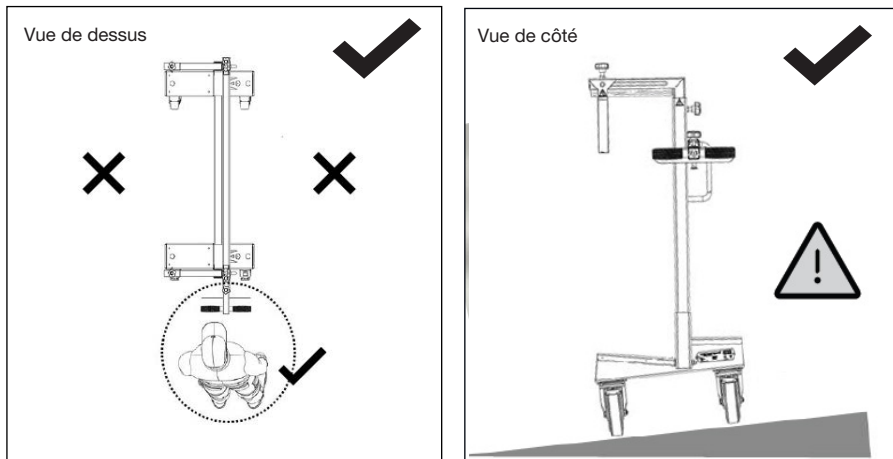

Les utilisateurs doivent **TOUJOURS** utiliser le chariot à l'aide de la poignée télescopique comme illustré ci-dessus. Ne vous placez jamais sur le côté d'un chariot chargé. Positionnez-vous uniquement du côté de la poignée. Assurez-vous que les verrous des roulettes directionnelles sont enclenchés.

Lorsque vous vous déplacez **LE LONG** des pentes, les plaques **DOIVENT** être inclinées vers le « haut » de la pente afin d'éviter que la charge ne soit trop lourde. Ne vous tenez **PAS** sur le côté d'un chariot chargé, comme montré dans les images ci-dessus.

Lors des déplacements en **MONTÉE**, l'utilisateur **DOIT** se tenir à l'**AVANT** de la direction du trajet, en **TIRANT** le chariot.

Lors des déplacements en **DESCENTE**, l'utilisateur **DOIT** se tenir à l'**ARRIÈRE** de la direction du trajet, en **POUSSANT** le chariot.

Effectuez toujours une évaluation des risques pour chaque pente ou terrain différent avant de déplacer le chariot. Ne déplacez que ce que vous êtes à l'aise de déplacer et réduisez la capacité de charge si nécessaire. Respectez toujours les conseils et les réglementations en matière de manutention manuelle.

Armorgard ne peut être tenue responsable des accidents résultant d'une mauvaise utilisation, tels qu'une distribution inégale ou une surcharge. Avant tout déplacement, il convient d'effectuer les évaluations des risques nécessaires en fonction des conditions du chantier, de planifier le parcours et, si cela s'avère nécessaire, de faire appel à des personnes supplémentaires pour aider à la manœuvre.



Extension de la poignée télescopique (LA750-PRO)

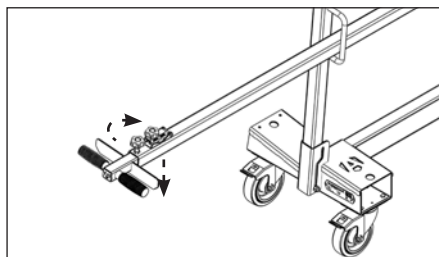

- 1.** Desserrez la poignée en forme d'étoile à la base et tirez-la à la longueur désirée. Une fois la poignée desserrée, tirez simultanément sur le plongeur d'indexage pour l'allonger.

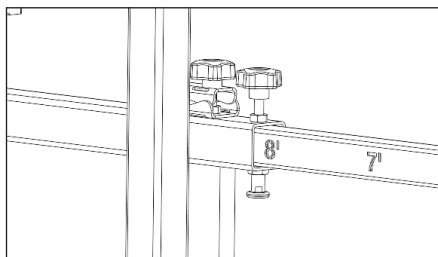

- 2.** Vérifiez que la poignée en forme d'étoile est bien vissée et que la poignée est fixée en place avant de manœuvrer le LoadAll LA750-PRO.

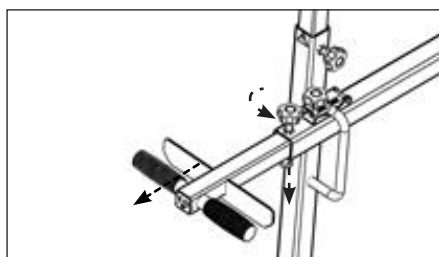

- 3.** Utilisez le plongeur d'indexage pour faciliter l'extension jusqu'à la longueur désirée ou requise. Des dimensions sont indiquées sur la poignée pour faciliter l'extension à la longueur souhaitée.

Donnez une nouvelle dimension à votre LoadAll™ grâce à ces options supplémentaires

Contactez l'équipe Armorgard pour plus d'information sur les options supplémentaires pour votre produit.



Kit LA750-HCK

Pour fixer les matériaux en toute sécurité lors de l'utilisation du chariot (LA750 seulement)



Kit de signalisation LA750-SK (Royaume-Uni seulement)

Pour guider le chargement en toute sécurité (LA750-PRO seulement)



Kit de panneaux en nylon LA750-NBK (États-Unis et Canada seulement)

Pour aider au chargement des matériaux



Installation du kit de signalisation (Royaume-Uni seulement)

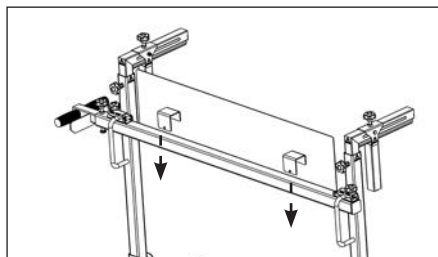

- 1.** Insérez les deux supports en U situés au dos du panneau de signalisation dans le corps de la poignée. Assurez-vous que les informations du panneau sont affichées sur le devant de l'unité (là où le chargement a lieu).

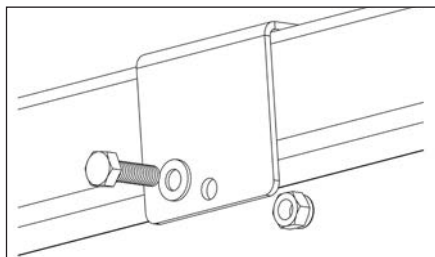

- 2.** Placez le panneau dans la position préférée entre les deux bras de l'unité, puis insérez les goupilles dans les trous des supports en U.

Lorsque vous utilisez le kit de signalisation, assurez-vous qu'il est solidement fixé au LoadAll à l'aide des fixations fournies avant de l'utiliser.

Installation du kit de panneaux en nylon (États-Unis et Canada seulement)

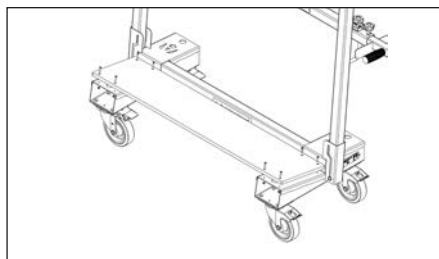

- 1.** Alignez le panneau sur la configuration de trous des ouvertures avant du LoadAll. Fixez le panneau au LoadAll à l'aide des fixations fournies.

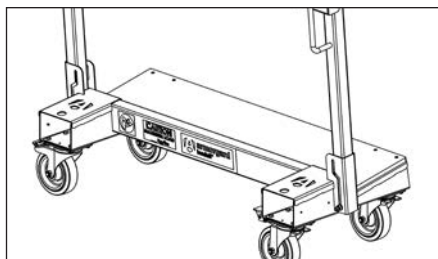

- 2.** Vérifiez que tout est correctement fixé avant de charger ou de déplacer l'unité.

Lorsque vous utilisez le kit de panneaux en nylon, assurez-vous qu'il est solidement fixé au LoadAll à l'aide des fixations fournies avant de l'utiliser.



Entreposage de l'unité

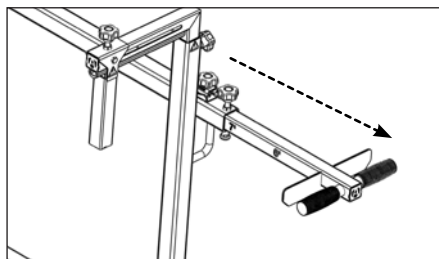

- 1.** Gagnez de l'espace lorsque vous entreposez l'unité en la repliant. Commencez par retirer la poignée télescopique (LA750-PRO) en dévissant les poignées en forme d'étoile des loquets. Ouvrez les deux loquets pour la déverrouiller et faites-la glisser avec précaution hors de l'unité.



- 2.** Ensuite, retirez les fixations (LA750-PRO) des bras en dévissant les poignées en forme d'étoile et en desserrant celles qui se trouvent au dos de l'unité.

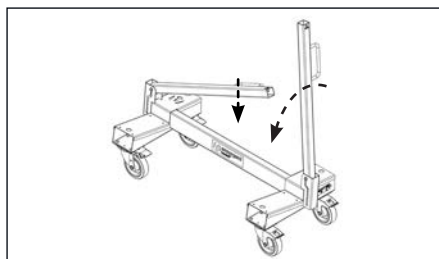

- 3.** Pour replier l'unité, soulevez chaque bras jusqu'à ce qu'il s'abaisse sur le cadre du LoadAll. Nous vous recommandons de sangler les bras lors de l'entreposage.

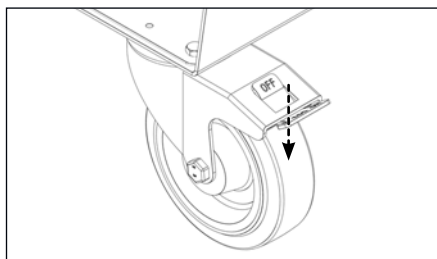

- 4.** Lors de l'entreposage, assurez-vous toujours que les roulettes sont verrouillées et que toutes les pièces démontées sont rangées en toute sécurité.

AVERTISSEMENT ! Danger de point de pincement. Gardez toujours les doigts à l'écart lorsque vous utilisez le système de fixation et que vous abaissez les bras.

Transport de l'unité

Le LoadAll LA750/LA750-PRO a été spécialement conçu pour faciliter le transport du produit.

L'unité est équipée de roulettes pour faciliter les manœuvres, qu'elle soit vide ou à pleine charge.

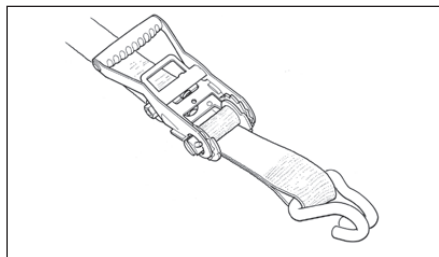

- 1.** Veillez à ce que le produit soit toujours fixé au transporteur à l'aide de sangles ou d'autres éléments appropriés pendant le transport. Attachez toujours les pièces détachées lors de la manipulation et du transport.

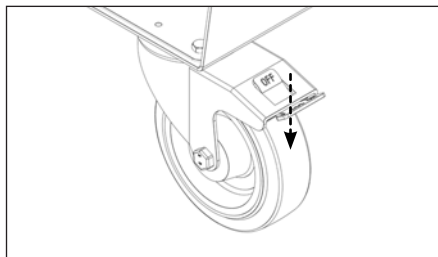

- 2.** Assurez-vous toujours que les roulettes du LoadAll soient bloquées pendant le transport.



Entretien de l'équipement

Le LoadAll LA750/LA750-PRO résiste aux intempéries et est doté d'un revêtement thermolaqué durable, vous permettant ainsi de l'utiliser à l'extérieur. Toutefois, cela ne signifie pas qu'il est imperméable. Il est toujours important de noter que toute plaque ou tout matériau susceptible d'être endommagé par l'eau doit être scellé/couvert.

Veillez toujours à ce que la plaque signalétique du produit soit visible et en bon état, en particulier le numéro de série unique.

Maintenance régulière

Il est important de vérifier que le LoadAll LA750/LA750-PRO n'est pas endommagé avant chaque utilisation.

Nous vous recommandons de vérifier les roulettes, les poignées en forme d'étoile, les boulons et les fixations tous les trois mois pour vous assurer que le LoadAll LA750/LA750-PRO est entièrement fonctionnel. Si vous utilisez le LoadAll de manière intensive, nous vous recommandons d'en vérifier régulièrement l'intégrité.

Effectuez toujours des vérifications de l'intégrité avant de manipuler le LoadAll LA750/LA750-PRO.

Garantie

Les produits Armorgard sont conçus pour durer et bénéficient tous d'une garantie du fabricant de sept ans. Veuillez vous reporter aux conditions générales pour savoir ce qui est couvert.

1 Garantie limitée

1.1 Le vendeur garantit à l'acheteur que, pendant une période de sept (7) ans à compter de la livraison des marchandises (« période de garantie »), ces biens seront entièrement conformes aux spécifications publiées par le vendeur au moment de la livraison et seront exempts de défauts matériels et de fabrication.

1.2 À l'exception de la garantie limitée énoncée à l'article 1.1, le vendeur ne donne aucune garantie concernant les marchandises, y compris toute (a) garantie de qualité marchande, (b) garantie d'adéquation à un usage particulier, (c) garantie de titre ou (d) garantie contre la violation des droits de propriété intellectuelle d'un tiers, qu'elle soit expresse ou implicite en vertu de la loi, de la pratique commerciale, de l'exécution, de l'usage du commerce ou autre.

1.3 Des produits fabriqués par un tiers (« produits de tiers ») peuvent constituer, contenir, être contenus, incorporés, attachés ou emballés avec les marchandises. Les produits de tiers ne sont pas couverts par la garantie limitée de la section 1.1. Pour éviter tout doute, le vendeur ne fait aucune déclaration ou garantie concernant tout produit de tiers, y compris toute (a) garantie de qualité marchande, (b) garantie d'adéquation à un usage particulier, (c) garantie de titre ou (d) garantie contre la violation des droits de propriété intellectuelle d'un tiers, qu'elle soit expresse ou implicite en vertu de la loi, de la pratique commerciale, de l'exécution, de l'usage du commerce ou autre.

1.4 Le vendeur n'est pas responsable d'une violation de la garantie limitée visée à l'article 1.1 si :

1.4.1 le défaut résulte du non-respect de l'acheteur des instructions orales ou écrites du vendeur concernant l'entreposage, l'installation, la mise en service, l'utilisation ou l'entretien des marchandises ou (s'il n'y en a pas) les bonnes pratiques commerciales;



1.4.2 l'acheteur modifie ou répare les marchandises sans le consentement écrit du vendeur;

1.4.3 le défaut résulte de l'usure normale (telle que déterminée par le vendeur à sa seule et absolue discrétion), de la rouille cosmétique, des rayures, des bosses ou des dommages intentionnels, de la négligence, de conditions de travail anormales ou d'une mauvaise utilisation, de facteurs environnementaux ou d'autres facteurs externes;

1.4.4 l'acheteur continue de faire un usage des marchandises après avoir informé le vendeur d'un défaut par écrit;

1.4.5 le défaut résulte du fait que le vendeur a suivi un dessin, une conception ou une spécification fourni par l'acheteur;

1.4.6 le défaut ou l'imperfection est de caractère mineur ou non significatif en ce qui concerne les marchandises; ou

1.4.7 les marchandises diffèrent de leur description ou de leur spécification en raison des modifications apportées pour assurer leur conformité avec les exigences légales ou réglementaires applicables.

1.5 Sous réserve des articles 1.3 et 1.4 et du droit du vendeur d'examiner les marchandises, si l'une des marchandises n'est pas conforme à la garantie énoncée à l'article 1.1, la responsabilité du vendeur se limite (au choix du vendeur) à la réparation ou au remplacement des marchandises (ou de la ou des pièces défectueuses concernées) ou au remboursement du prix (ou d'une partie proportionnelle du prix), et le vendeur n'a aucune autre responsabilité à l'égard de l'acheteur.

1.6 Si le vendeur le demande, l'acheteur doit, aux frais du vendeur, renvoyer les marchandises ou les pièces défectueuses concernées au vendeur. Toute marchandise remplacée appartiendra au vendeur et toute marchandise réparée ou remplacée sera garantie selon les présentes conditions.

1.7 Les recours énoncés à la section 1 constituent le seul et unique recours de l'acheteur et l'entière responsabilité du vendeur pour toute violation de la garantie limitée énoncée à la section 1.1.

Pièces de rechange



Kit de roulettes



Raccord de
verrouillage
directionnel



Kit de fixation



Kit de poignée



Poignées en forme d'étoile

D'autres pièces de rechange sont disponibles. N'hésitez pas à nous contacter pour plus d'informations.



Pour bénéficier d'une assistance supplémentaire et obtenir facilement des pièces de rechange ou de remplacement, enregistrez votre produit à l'aide du code QR suivant (Royaume-Uni seulement) :





Guide de chargement

Guidage de chargement selon les types de plaques								
Type de plaque		Mur			Feu		Son	
Épaisseur	(mm)	9,5	12,5	15	12,5	15	12,5	15
	(pouces)	3/8	1/2	5/8	1/2	5/8	1/2	5/8
Taille de la plaque	(m)	2,4 x 1,2	2,4 x 1,2	2,4 x 1,2	2,4 x 1,2	2,4 x 1,2	2,4 x 1,2	2,4 x 1,2
	(pi)	8 x 4	8 x 4	8 x 4	8 x 4	8 x 4	8 x 4	8 x 4
Poids de la plaque	(kg)	21	25	29	35	42	34	42
	(lb)	46	54	63	77	93	75	93
Qté max. de plaques par chargement		24	16	13	16	13	16	13

Guidage de chargement selon les types de plaques								
Type de plaque								
Épaisseur								
Taille de la plaque								
Poids de la plaque								
Qté max. de plaques par chargement								

Ceci est un guide. Armorgard ne peut être tenue responsable des accidents résultant d'une mauvaise utilisation, tels qu'une distribution inégale ou une surcharge. Avant tout déplacement, il convient d'effectuer les évaluations des risques nécessaires en fonction des conditions du chantier, de planifier le parcours et, si cela s'avère nécessaire, de faire appel à des personnes supplémentaires pour aider à la manœuvre.

Les différentes combinaisons de plaque ne doivent pas dépasser 750 kg/1 650 lb.

Poids max. de la charge	(kg)	(lb)	Guide de chargement en fonction de l'inclinaison					
	320	705						
	300	661	■					
	280	617	■	■				
	260	573	■	■				
	240	529	■	■				
	220	485	■	■	■			
	200	441	■	■	■			
	180	367	■	■	■	■		
	160	352	■	■	■	■		
	140	308	■	■	■	■	■	
	120	264	■	■	■	■	■	
	100	220	■	■	■	■	■	
	80	176	■	■	■	■	■	
			1:20	1:12	1:10	1:8	1:6	1:4
			Taux d'inclinaison					

Ceci est un guide. Armorgard ne peut être tenue responsable des accidents résultant d'une mauvaise utilisation, tels qu'une distribution inégale ou une surcharge. Avant tout déplacement, il convient d'effectuer les évaluations des risques nécessaires en fonction des conditions du chantier, de planifier le parcours et, si cela s'avère nécessaire, de faire appel à des personnes supplémentaires pour aider à la manœuvre.

Les différentes combinaisons de plaque ne doivent pas dépasser 750 kg/1 650 lb.

Notes



Retrouvez-nous sur les réseaux sociaux :



Siège social au Royaume-Uni

Unit 14-16, Standard Way, Fareham Industrial Park, Fareham, Hampshire, PO16 8XB
+44 (0) 23 9238 0280 | sales@armorgard.co.uk | www.armorgard.co.uk

Bureau en France

+ 33 (0) 4 81 16 06 69
commercial@armorgard.fr
www.armorgard.fr

Bureau en Amérique du Nord

1 877 794-2848
info@armorgardusa.com
www.armorgardusa.com



loadall™

Manuel d'utilisation et d'entretien

Compatible avec : LA750, LA750-PRO

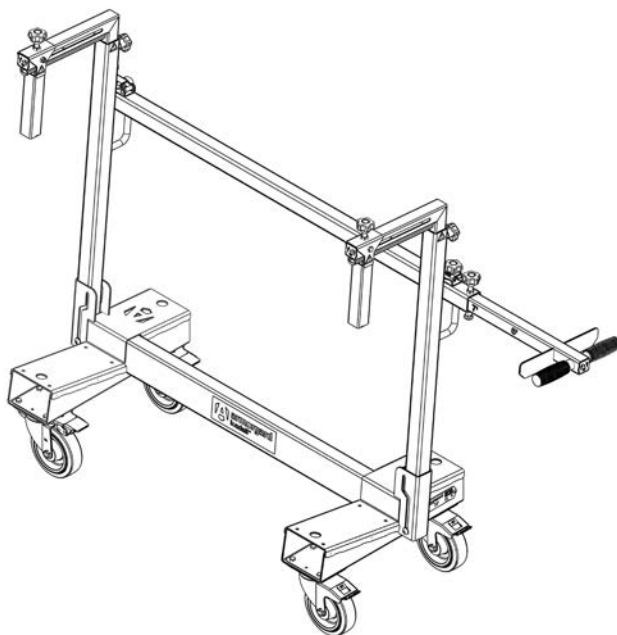

Bienvenue

Découvrez votre LoadAll LA750/LA750-PRO d'Armorgard.

Le moyen le plus sûr et le plus efficace pour transporter des feuilles de matériaux. Veuillez consulter ce manuel pour les instructions à suivre pour tirer le meilleur parti de l'unité.

Veuillez lire attentivement ce manuel d'utilisation et d'entretien avant d'installer le LoadAll.



Table des matières

Informations sur la sécurité.....	77
Caractéristiques du produit.....	79
Contenu.....	80
Outils requis.....	81
Présentation de votre LoadAll.....	82
Emplacement des étiquettes d'avertissement (LA750-PRO).....	84
Assemblage.....	85
Fixation des roulettes.....	86
Fixation du raccord de verrouillage directionnel (LA750-PRO).....	87
Utilisation des roulettes.....	88
Installation de la trousse de fixation PRO (LA750-PRO).....	89
Installation de la trousse de poignée (LA750-PRO).....	90
Comment utiliser votre LoadAll LA750-PRO.....	91
Extension de la poignée télescopique (LA750-PRO).....	94
Options supplémentaires.....	95
Installation de la trousse de signalisation (Royaume-Uni seulement).....	96
Installation de la trousse de panneaux en nylon (États-Unis et Canada seulement).....	97
Entreposage de l'unité.....	98
Transport de l'unité.....	99
Entretien de l'équipement et maintenance régulière.....	100
Garantie et pièces de rechange.....	101
Guides de chargement.....	104
Contrôle de sécurité hebdomadaire du chariot pour feuilles de matériaux.....	106

Informations sur la sécurité

- » Avant d'utiliser le LoadAll, assurez-vous d'avoir effectué toutes les évaluations des risques nécessaires. Armorgard ne peut être tenue responsable des accidents dus à la négligence.
- » Plusieurs personnes peuvent être nécessaires pour déplacer le LoadAll en fonction de la charge et des conditions.
- » Il existe plusieurs points de pincement possibles. Tous les membres du personnel doivent être informés de la nécessité de prendre des précautions lors de l'utilisation ou de l'assemblage du LoadAll.
- » Le LoadAll est lourd. Effectuez une évaluation des risques avant de soulever ou d'abaisser le LoadAll afin de vous assurer qu'il n'y a pas de risque de blessure. Ne mettez pas l'unité à l'envers afin d'éviter que les bras ne tombent de manière imprévue.
- » Assurez-vous que le LoadAll n'est pas endommagé avant de l'utiliser et que les fixations ne sont pas desserrées.
- » Verrouillez toujours les roulettes lorsque le LoadAll est en position et prêt à être chargé/déchargé.
- » L'utilisation du LoadAll dans le cadre d'activités inappropriées et dangereuses accroît le risque de blessures corporelles. Veuillez suivre les instructions indiquées afin de prévenir tout accident.
- » Les roulettes doivent être installées conformément à nos spécifications et doivent être vérifiées régulièrement pour s'assurer qu'elles sont toujours adaptées à l'usage prévu.
- » Veillez à ce qu'une évaluation des risques soit effectuée avant chaque utilisation et à ce qu'un parcours soit effectué à pied avant d'utiliser l'équipement. Évaluez le terrain à la recherche de nids-de-poule, de couvercles de trous d'homme, de pentes, de virages sans visibilité ou de tout autre élément susceptible d'affecter le déplacement de l'équipement entre le point de départ et le point d'arrivée.
- » Utilisez les deux mains pour manœuvrer le LoadAll, en faisant particulièrement attention dans les pentes. Suivez le « Guide de chargement en fonction de l'inclinaison » à la page 105 de ce manuel pour un transport en toute sécurité en pente.
- » Le LoadAll LA750/LA750-PRO a été testé et sa capacité de charge maximale est de 750 kg/1 650 lb. Ne dépassez jamais cette limite et réduisez la charge maximale si nécessaire.
- » Le LoadAll doit être bloqué avec le frein pendant le chargement et positionné sur une surface plane et régulière.



- » Toutes les charges doivent être bien fixées avant d'être transportées.
- » La capacité de charge est indiquée sur le produit, cependant les conditions du chantier peuvent limiter la quantité de matériaux transportés, ce qui doit être déterminé par une évaluation des risques avant d'utiliser le chariot.
- » Toutes les pièces et accessoires amovibles doivent être bloqués lorsque le produit n'est pas utilisé.
- » Le produit ne doit pas être déplacé à l'aide d'un chariot élévateur ou d'une grue.
- » Lorsque vous déplacez le chariot, la trousse de poignée DOIT être utilisée correctement afin de réduire les risques de blessure lors des manœuvres.
- » Suivez toujours les instructions pour installer correctement et en toute sécurité la trousse de poignée et de fixation sur l'unité (pages 16-17).
- » Tenez toujours compte de la stabilité de la charge sur le chariot et assurez-vous qu'elle ne soit pas trop lourde sur le dessus. Assurez-vous que l'équipement ne bascule pas au-delà du centre de gravité lorsqu'il est chargé, ce qui le rendrait instable.
- » Ne déplacez le chariot qu'avec une capacité de charge adaptée à l'utilisateur et au terrain, conformément à l'évaluation des risques liés aux parcours à pied. Il est recommandé de réduire la capacité nominale de l'unité si nécessaire et de réduire la charge transportée en fonction de l'évaluation des risques pour la sécurité ou de déterminer le nombre de personnes nécessaires pour utiliser l'équipement.
- » La charge doit être répartie de manière uniforme sur la structure du LoadAll.
- » Tenez compte du vent, de la pluie et du verglas avant de déplacer l'équipement.



- » Danger lié au levage. Le levage par une seule personne peut provoquer des blessures. Demandez de l'aide lors du levage.

ATTENTION!

CHARGE MAXIMALE
750 kg / 1 650 lb

Bien que tous les efforts aient été faits pour que ce manuel d'utilisation et d'entretien couvre tous les aspects essentiels à l'utilisation de votre produit en toute sécurité, soyez prudent lors de son utilisation et agissez toujours avec précaution. Consultez toujours le responsable du chantier pour connaître les éventuelles restrictions opérationnelles supplémentaires dont vous devez tenir compte.

À faire	À ne pas faire
✓ Régler et sécuriser les fixations pour qu'elles s'adaptent au matériau	✗ Ne pas verrouiller les roulettes lorsque l'unité n'est pas surveillée
✓ Utiliser les roulettes à verrouillage directionnel	✗ Surcharger le chariot
✓ Utiliser la poignée télescopique pour manœuvrer	✗ Ignorer les points de pincement des doigts/de la main
✓ Planifier le trajet avant d'utiliser le chariot	✗ Utiliser le chariot si le chargement est trop lourd ou dangereux

Caractéristiques du produit

Code de produit	Description	Poids (kg)	Dimensions extérieures L x P x H (mm)	Dimensions en position repliée L x P x H (mm)
LA750	Chariot pour feuilles de matériaux LoadAll 750 kg	42	1320 x 549 x 1195	1320 x 549 x 426
LA750-PRO	LoadAll 750 kg avec trousse de fixation	66	1563 x 598 x 1345	S/O

Code de produit	Description	Poids (lb)	Dimensions extérieures L x P x H (po)	Dimensions en position repliée L x P x H (po)
LA750-PRO	LoadAll 1 650 lb avec trousse de fixation	145	61,5 x 23,5 x 53	S/O



Contenu



1x LoadAll LA750/LA750-PRO

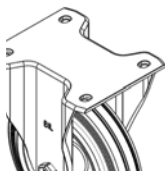

1x trousse de roulettes
pivotantes

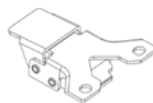

2x raccords de verrouillage
directionnel (LA750-PRO)



1x trousse de fixation
(LA750-PRO)



1x trousse de poignée
(LA750-PRO)

Outils requis

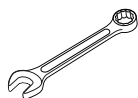

Clé ou jeu de douilles de
10, 13 et 17 mm

(pour les bras verticaux
réglables, les roulettes et
les trousse de poignée et
de fixation - LA750-PRO,
la trousse de signalisation
- Royaume-Uni seulement
et la trousse de panneaux
en nylon - États-Unis et
Canada seulement)



Clé à ouverture
variable

(pour les roulettes et
la trousse de fixation -
LA750-PRO)



Clé Allen de 6 mm
ou 7/32 po

(pour les bras
verticaux réglables)



Présentation de votre loadall™

Chariot compact pour la manutention des grandes feuilles de matériaux

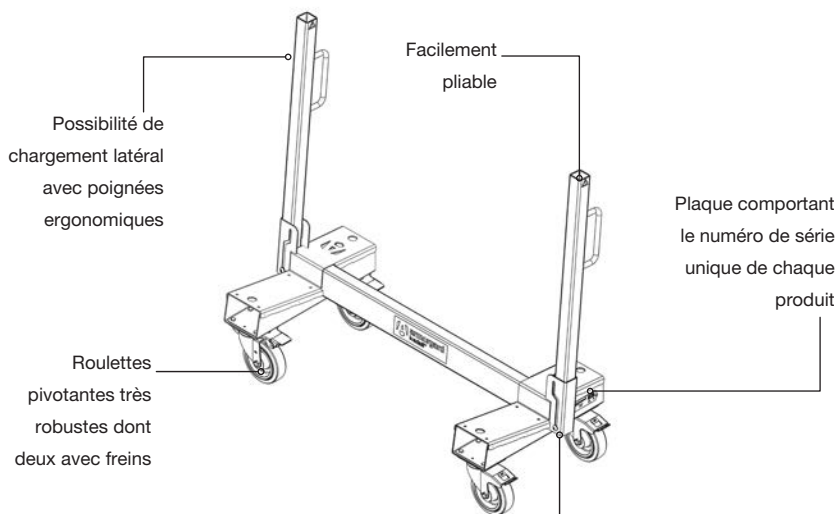

Loadall LA750 (Royaume-Uni et France seulement)

Conception légère et maniable pour une utilisation à l'intérieur et à l'extérieur



Charge nominale maximale



Charge nominale maximale



Roulettes



Pliable



Épaisseur du matériau : 3 mm



>>
Visionnez notre vidéo
pour en savoir plus

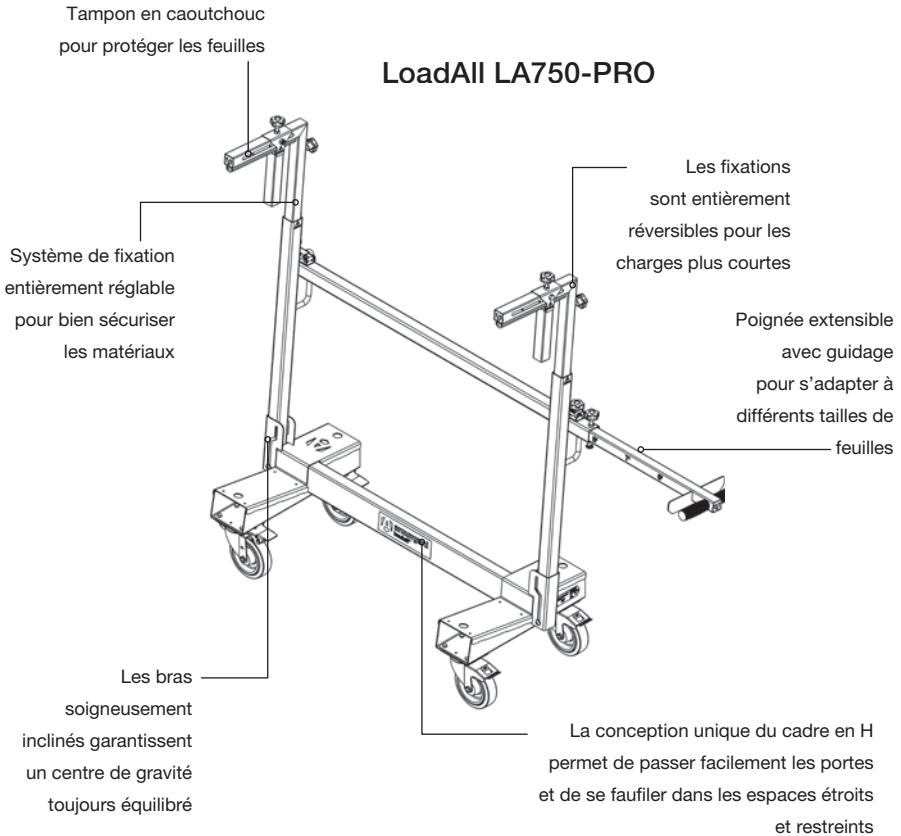

Acier de calibre 11



Convient à une utilisation sur chantier



Produit avec poignées



Emplacement des étiquettes d'avertissement (LA750-PRO)

Avant d'utiliser le chariot, assurez-vous que les étiquettes d'avertissement des points de pincement sont en place, comme montré dans l'image ci-dessous. Chaque LoadAll LA750-PRO doit comporter dix étiquettes d'avertissement des points de pincement, répétées des deux côtés :

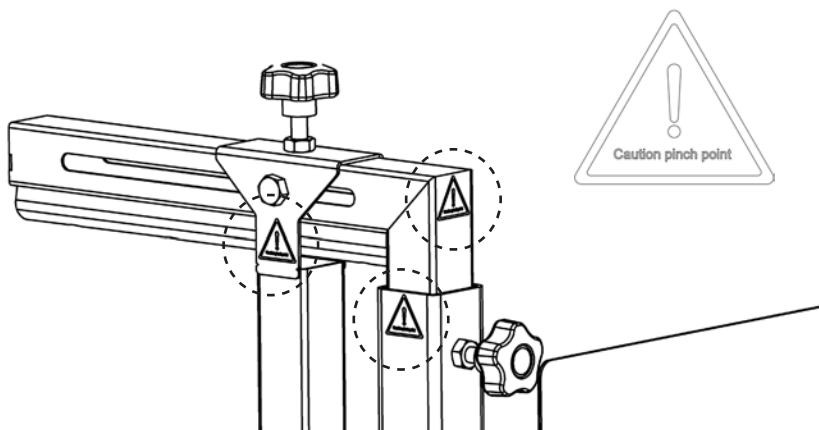

Les étiquettes doivent figurer sur les deux côtés de la poignée, ainsi qu'en travers des deux côtés de la poignée à l'extrémité opposée de l'unité :

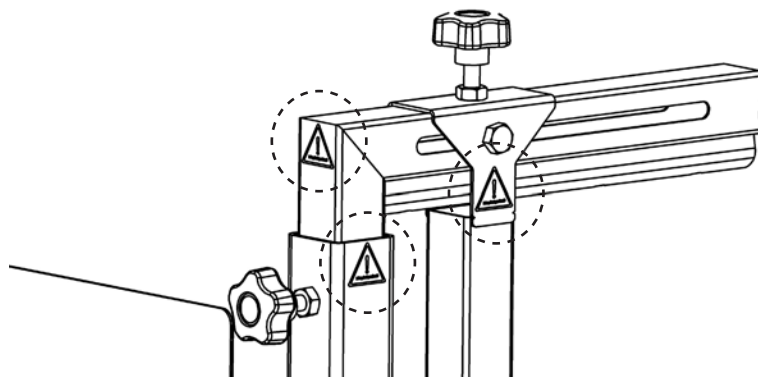

Assemblage

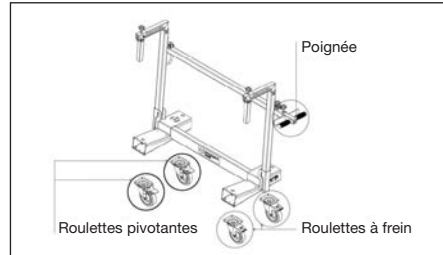
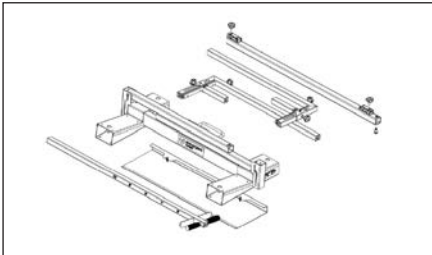

1. Il est important de vérifier que le produit n'est pas endommagé dès la réception et que toutes les pièces sont intactes.

2. L'installation des roulettes doit se faire après la réception du LoadAll LA750/ LA750-PRO. Soyez prudent lorsque vous déplacez le chariot avant que les roulettes ne soient fixées. Veillez à ce que les bras soient maintenus de manière à ce qu'ils ne se balancent pas et ne causent pas de dommages/blessures. Vérifiez que les roulettes à frein, les roulettes pivotantes et la poignée télescopique sont correctement installées.

AVERTISSEMENT! La mauvaise utilisation de l'unité peut créer plusieurs points de pincement/d'écrasement des doigts. Tous les membres du personnel doivent être informés de la nécessité de prendre des précautions lors de la manipulation de l'unité et de lire ce manuel pour connaître l'emplacement de ces points.



Fixation des roulettes

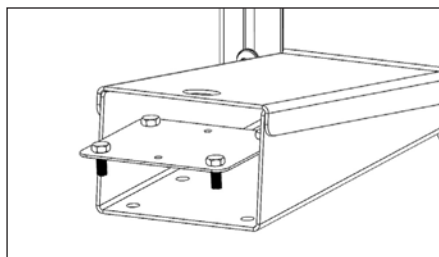

- 1.** Soulevez le LoadAll vide sur une plateforme stable. Insérez la plaque de montage des roulettes dans l'une des ouvertures inférieures de l'unité. Prenez soin d'aligner les boulons sur les trous de l'ouverture.

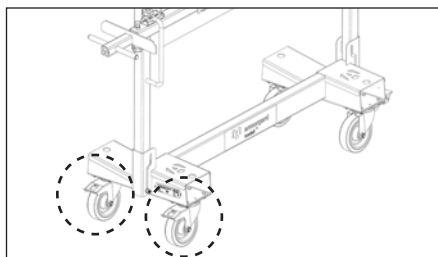

- 2.** Les trousse de roulettes Armorgard comprennent deux roulettes pivotantes avec frein. Nous vous recommandons de les installer du même côté et, le cas échéant, à l'endroit où se trouve la poignée extensible.

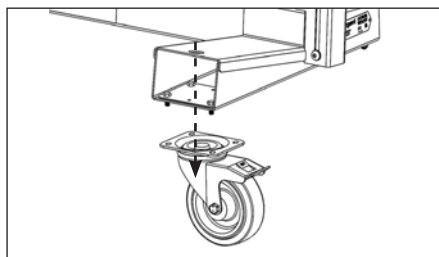

- 3.** La plaque de montage des roulettes étant en place, prenez une roulette et passez les boulons de la plaque à travers son support.

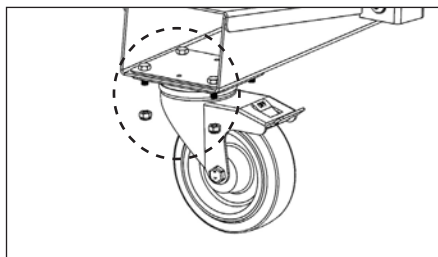

- 4.** Fixez le tout en serrant les écrous par le bas à l'aide de la clé. Répétez la procédure pour toutes les roulettes. Vérifiez que tous les écrous sont bien serrés, puis assurez-vous que les roulettes peuvent pivoter sur 360 degrés avant de déposer le LoadAll au sol.

Fixation du raccord de verrouillage directionnel (LA750-PRO)

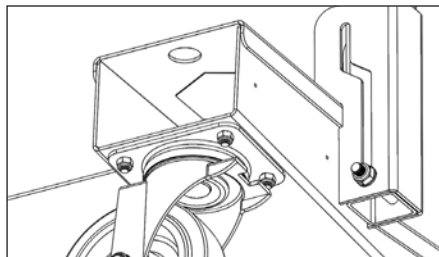

- 1.** Si vous utilisez le LA750-PRO, installez le raccord de verrouillage directionnel en suivant les étapes suivantes après avoir installé toutes les roulettes.

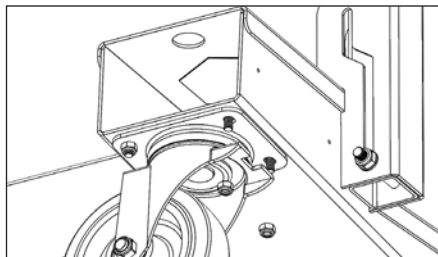

- 2.** Repérez les deux écrous des roulettes non freinées près du bord extérieur de l'unité et dévissez-les.

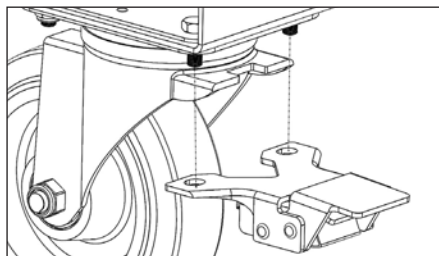

- 3.** Prenez le raccord de verrouillage directionnel et passez les boulons à travers les fentes de la pièce.

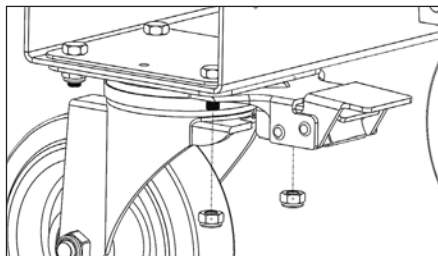

- 4.** Utilisez les mêmes écrous que ceux retirés précédemment pour fixer la nouvelle pièce en place.



Utilisation des roulettes

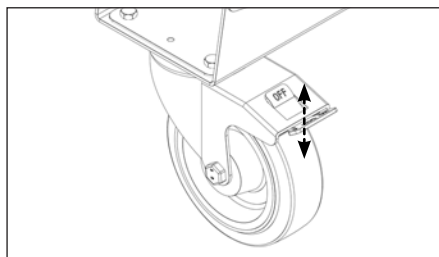

1. Assurez-vous de fixer les roulettes pivotantes à la même extrémité que la poignée. Pour freiner, appuyez sur le levier à l'arrière de la roulette. Pour débloquer, appuyez sur la plaque sur le dessus.

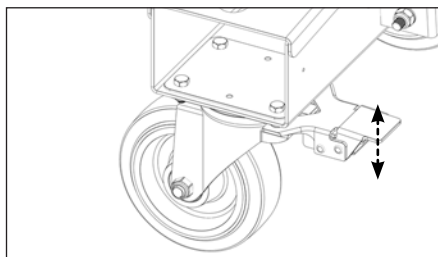

2. Le modèle LA750-PRO est équipé de verrous de pivotement qui empêchent deux des roulettes de tourner, ce qui facilite son utilisation par une seule personne. Pour l'utiliser, appuyez sur le levier pour verrouiller les roues et débloquez-les en soulevant le levier.

AVERTISSEMENT! Danger de point de pincement. N'utilisez que des bottes de sécurité pour actionner les freins et les verrous de pivotement.

Installation de la trousse de fixation PRO (LA750-PRO)

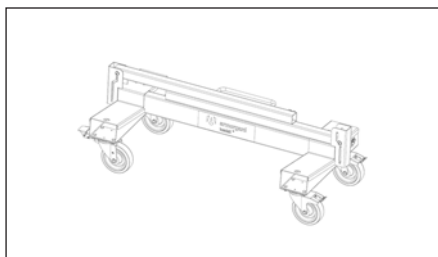

- 1.** Repérez d'abord les deux « bras inclinés » repliés, situés sur le cadre central de l'unité.

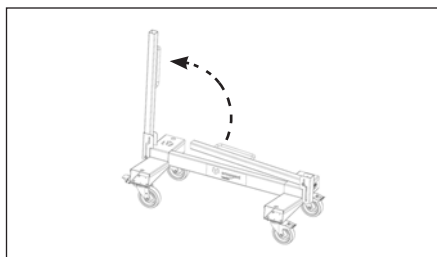

- 2.** Saisissez avec précaution le bras supérieur et soulevez-le en position verticale. Lâchez ce bras et il se mettra en place tout seul. Répétez la procédure pour le deuxième bras. Assurez-vous que les boulons M10 sont serrés et sécurisés une fois que les bras sont en position verticale.



- 3.** Insérez la partie la plus longue des fixations dans les bras de l'unité, en veillant à ce que l'extrusion de la fixation et le support soient placés sur le devant de l'unité (là où les éléments seront chargés).

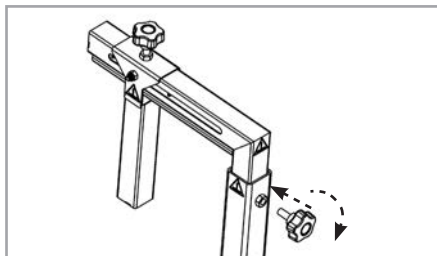

- 4.** Insérez et tournez les poignées en forme d'étoile dans les écrous soudés situés à l'arrière des bras, près du bord supérieur. Serrez à la main pour bloquer les fixations en place.



Installation de la trousse de poignée (LA750-PRO)

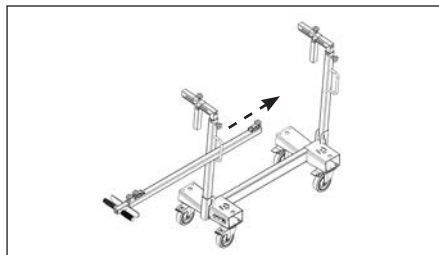

- 1.** Saisissez la poignée. Avec les loquets orientés vers le haut, passez-la à travers les deux boucles situées à l'arrière des bras de l'unité.

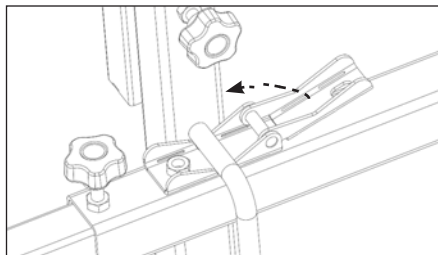

- 2.** Ouvrez les deux loquets et soulevez la poignée jusqu'à ce qu'elle touche la partie supérieure des boucles.

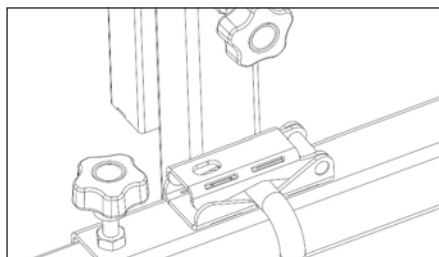

- 3.** Verrouillez les loquets et assurez-vous que les deux boucles sont bloquées entre les deux loquets.

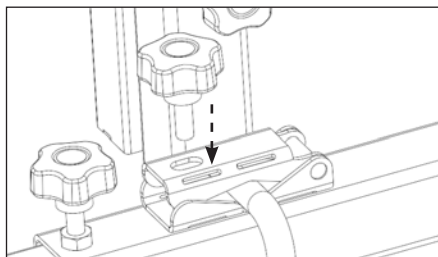

- 4.** Utilisez deux poignées en forme d'étoile pour fixer les loquets. Celles-ci doivent être vissées dans la fente située sur le dessus de chaque loquet. Vissez partiellement les deux côtés avant de serrer complètement un côté.

AVERTISSEMENT! Faites très attention lorsque vous installez la poignée, en tenant compte des points de pincement possibles et évitez de laisser tomber la poignée ou toute autre utilisation incorrecte qui pourrait créer un risque de blessure.

Comment utiliser votre LoadAll LA750-PRO

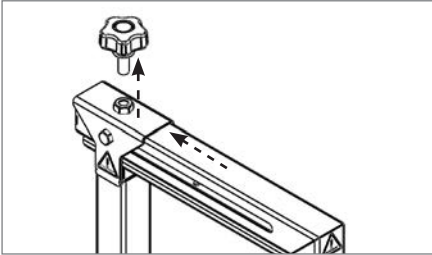

- 1.** Assurez-vous que les roulettes sont verrouillées avant de charger l'unité. Pour charger votre unité, desserrez les poignées en forme d'étoile sur le dessus de la butée de feuille et tirez vers l'extérieur.

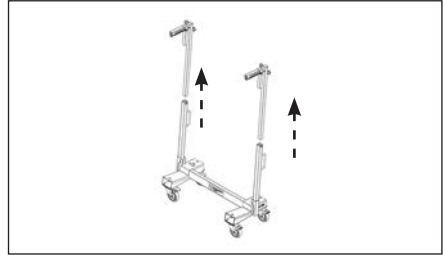

- 2.** Desserrez les fixations principales et soulevez-les jusqu'à ce qu'elles soient dégagées pour charger l'unité. Serrez la poignée en forme d'étoile pour sécuriser la charge et empêcher les fixations de tomber ou retirez-la complètement pour éviter tout point de pincement.

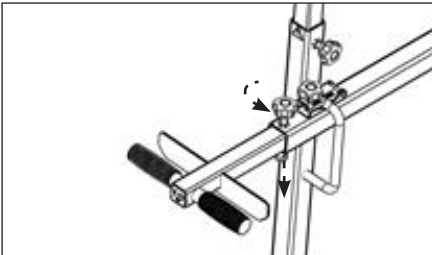

- 3.** Déployez la poignée télescopique à partir de l'assemblage central en soulevant le plongeur d'indexage près du bord et en desserrant la poignée en forme d'étoile.

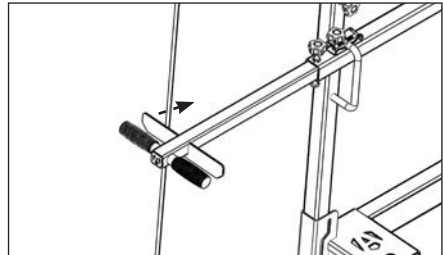

- 4.** Chargez l'unité et poussez la poignée à l'intérieur jusqu'à ce qu'elle touche le matériau, puis fixez-la en place à l'aide de la poignée en forme d'étoile et du plongeur.

AVERTISSEMENT! Il existe plusieurs points de pincement des doigts lors de l'utilisation des fixations. Lors de l'utilisation des fixations, assurez-vous de garder vos doigts à l'écart de toutes les pièces mobiles.

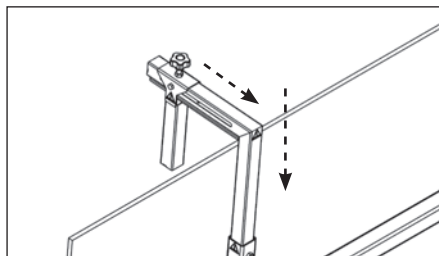

- 5.** Une fois chargée, les fixations principales peuvent être abaissées jusqu'à ce qu'elles touchent le matériau, puis serrées. Faites toujours attention aux points de pincement lorsque vous utilisez l'unité.

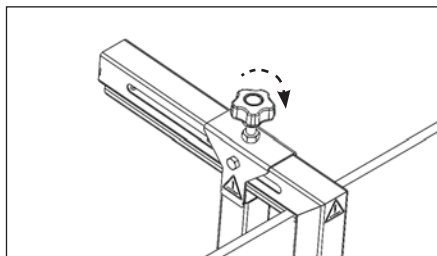

- 6.** Faites glisser les butées de feuille sur les bras jusqu'à ce qu'elles maintiennent délicatement le matériau en place, puis serrez les deux poignées en forme d'étoile. Vérifiez que tout est correctement fixé avant de déplacer l'unité.

Les fixations peuvent être installées selon deux configurations principales. Si la charge est constituée d'éléments peu profonds, suivez les étapes ci-dessous pour passer à la deuxième configuration.



- 7.** Les fixations peuvent être inversées pour éviter que les charges peu profondes ne se déplacent. Desserrez la fixation principale et retirez-la de l'unité. Cette configuration convient aux matériaux en feuilles tels que les cloisons sèches, les portes et le contreplaqué.

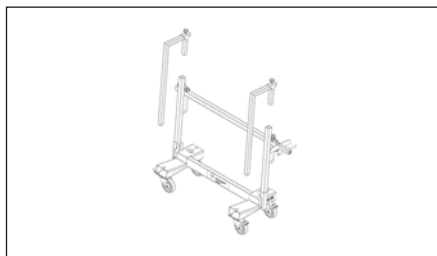

- 8.** Remplacez la fixation, en insérant cette fois la butée de feuille réglable la plus courte dans les bras de l'unité. Cette configuration est adaptée aux matériaux tels que les longueurs de bois, les rails en acier, les montants, etc.

Image : déplacement en pente

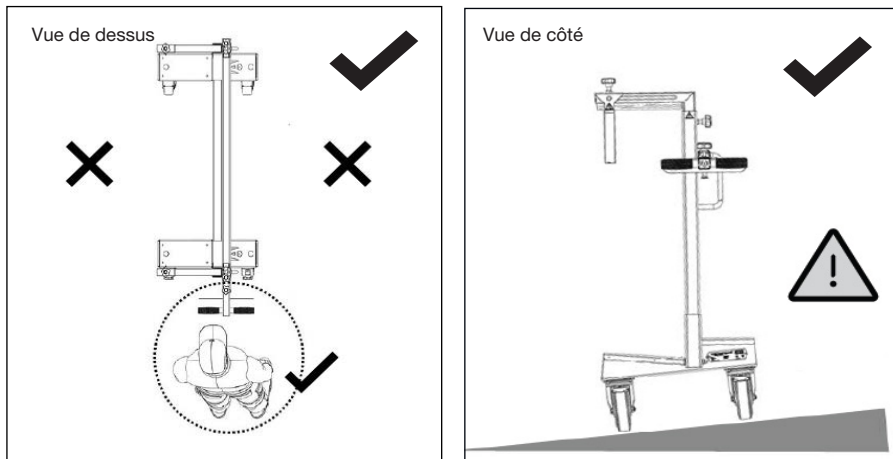

Les utilisateurs doivent **TOUJOURS** utiliser le chariot à l'aide de la poignée télescopique comme illustré ci-dessus. Placez-vous à l'extrémité de la poignée, et non sur le côté du chariot chargé. Assurez-vous que les verrous des roulettes directionnelles sont enclenchés.

Lorsque vous vous déplacez **LE LONG** des pentes, les feuilles **DOIVENT** être inclinées vers le « haut » de la pente afin d'éviter que la charge ne soit trop lourde. Ne vous tenez **PAS** sur le côté d'un chariot chargé, comme montré dans les images ci-dessus.

Lors des déplacements en **MONTÉE**, l'utilisateur **DOIT** se tenir à l'**AVANT** de la direction du trajet, en **TIRANT** le chariot.

Lors des déplacements en **DESCENTE**, l'utilisateur **DOIT** se tenir à l'**ARRIÈRE** de la direction du trajet, en **POUSSANT** le chariot.

Effectuez toujours une évaluation des risques pour chaque pente ou terrain différent avant de déplacer le chariot. Ne déplacez que ce que vous êtes à l'aise de déplacer et réduisez la capacité de charge si nécessaire. Respectez toujours les conseils et les réglementations en matière de manutention manuelle.

Armogard ne peut être tenue responsable des accidents résultant d'une mauvaise utilisation, tels qu'une distribution inégale ou une surcharge. Avant tout déplacement, il convient d'effectuer les évaluations des risques nécessaires en fonction des conditions du chantier, de planifier le parcours et, si cela s'avère nécessaire, de faire appel à des personnes supplémentaires pour aider à la manœuvre.



Extension de la poignée télescopique (LA750-PRO)

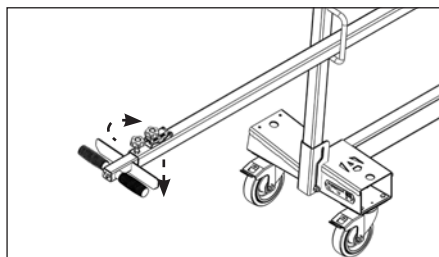

- 1.** Desserrez la poignée en forme d'étoile à la base et tirez-la à la longueur désirée. Une fois la poignée desserrée, tirez simultanément sur le plongeur d'indexage pour l'allonger.

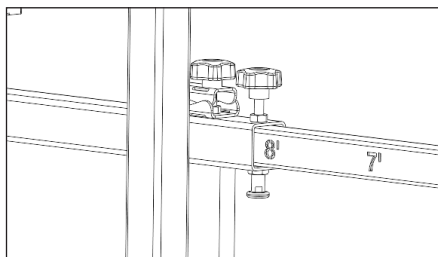

- 2.** Vérifiez que la poignée en forme d'étoile est bien vissée et que la poignée est fixée en place avant de manœuvrer le LoadAll LA750-PRO.

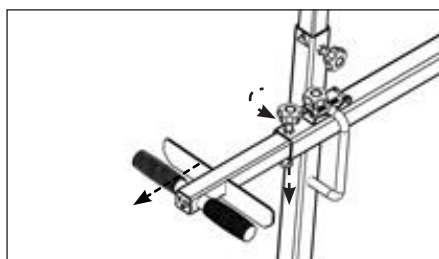

- 3.** Utilisez le plongeur d'indexage pour faciliter l'extension jusqu'à la longueur désirée ou requise. Des dimensions sont indiquées sur la poignée pour faciliter l'extension à la longueur souhaitée.

Donnez une nouvelle dimension à votre LoadAll™ grâce à ces options supplémentaires

Contactez l'équipe Armorgard pour plus d'information sur les options supplémentaires pour votre produit.



Trousse LA750-HCK

Pour fixer les matériaux en toute sécurité lors de l'utilisation du chariot (LA750 seulement)



Trousse de signalisation
LA750-SK (Royaume-Uni
seulement)

Pour guider le chargement en toute sécurité (LA750-PRO seulement)



Trousse de panneaux en nylon
LA750-NBK
(États-Unis et Canada seulement)

Pour aider au chargement des matériaux



Installation de la trousse de signalisation (Royaume-Uni seulement)

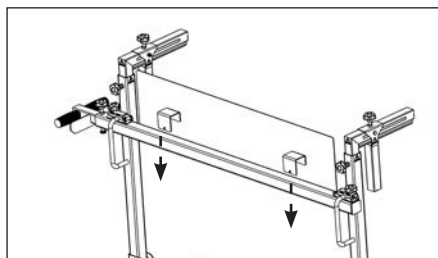

- 1.** Insérez les deux supports en U situés au dos du panneau de signalisation dans le corps de la poignée. Assurez-vous que les informations du panneau sont affichées sur le devant de l'unité (là où le chargement a lieu).

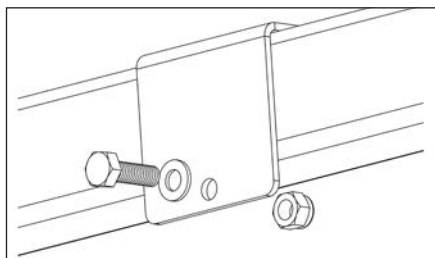

- 2.** Placez le panneau dans la position préférée entre les deux bras de l'unité, puis insérez les goupilles dans les trous des supports en U.

Lorsque vous utilisez la trousse de signalisation, assurez-vous qu'elle est solidement fixée au LoadAll à l'aide des fixations fournies avant de l'utiliser.

Installation de la trousse de panneaux en nylon (États-Unis et Canada seulement)

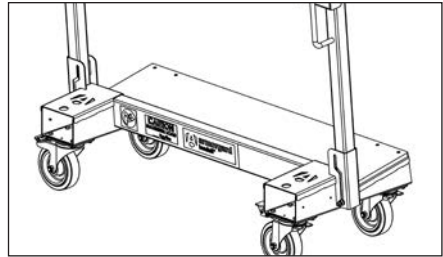
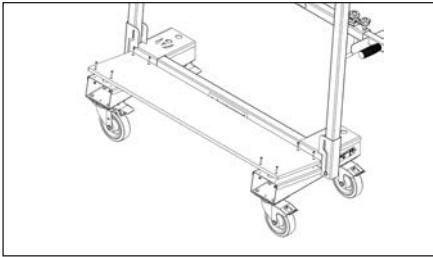

- 1.** Alignez le panneau sur la configuration de trous des ouvertures avant du LoadAll. Fixez le panneau au LoadAll à l'aide des fixations fournies.
- 2.** Vérifiez que tout est correctement fixé avant de charger ou de déplacer l'unité.

Lorsque vous utilisez la trousse de panneaux en nylon, assurez-vous qu'elle est solidement fixée au LoadAll à l'aide des fixations fournies avant de l'utiliser.



Entreposage de l'unité

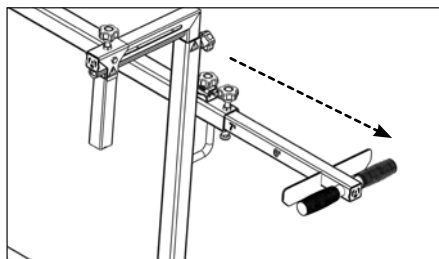

- 1.** Gagnez de l'espace lorsque vous entreposez l'unité en la repliant. Commencez par retirer la poignée télescopique (LA750-PRO) en dévissant les poignées en forme d'étoile des loquets. Ouvrez les deux loquets pour la déverrouiller et faites-la glisser avec précaution hors de l'unité.



- 2.** Ensuite, retirez les fixations (LA750-PRO) des bras en dévissant les poignées en forme d'étoile et en desserrant celles qui se trouvent au dos de l'unité.

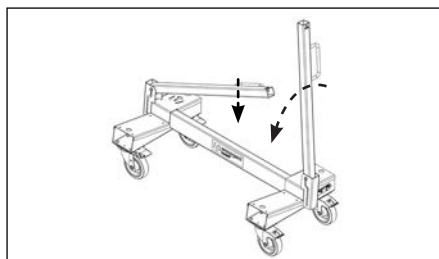

- 3.** Pour replier l'unité, soulevez chaque bras jusqu'à ce qu'il s'abaisse sur le cadre du LoadAll. Nous vous recommandons de sangler les bras lors de l'entreposage.

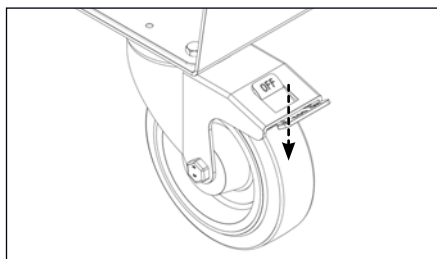

- 4.** Lors de l'entreposage, assurez-vous toujours que les roulettes sont verrouillées et que toutes les pièces démontées sont rangées en toute sécurité.

AVERTISSEMENT! Danger de point de pincement. Gardez toujours les doigts à l'écart lorsque vous utilisez le système de fixation et que vous abaissez les bras.

Transport de l'unité

Le LoadAll LA750/LA750-PRO a été spécialement conçu pour faciliter le transport du produit.

L'unité est équipée de roulettes pour faciliter les manœuvres, qu'elle soit vide ou à pleine charge.

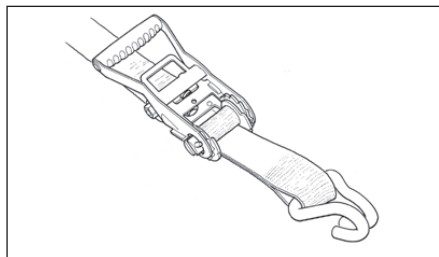

- 1.** Veillez à ce que le produit soit toujours fixé au transporteur à l'aide de sangles ou d'autres éléments appropriés pendant le transport. Attachez toujours les pièces détachées lors de la manipulation et du transport.

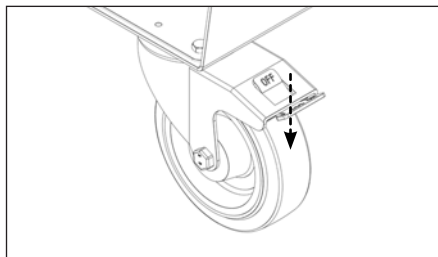

- 2.** Assurez-vous toujours que les roulettes du LoadAll soient bloquées pendant le transport.



Entretien de l'équipement

Le LoadAll LA750/LA750-PRO résiste aux intempéries et est doté d'un revêtement thermolaqué durable, vous permettant ainsi de l'utiliser à l'extérieur. Toutefois, cela ne signifie pas qu'il est imperméable. Il est toujours important de noter que toute feuille ou tout matériau susceptible d'être endommagé par l'eau doit être scellé/couvert.

Veillez toujours à ce que la plaque signalétique du produit soit visible et en bon état, en particulier le numéro de série unique.

Maintenance régulière

Il est important de vérifier que le LoadAll LA750/LA750-PRO n'est pas endommagé avant chaque utilisation.

Nous vous recommandons de vérifier les roulettes, les poignées en forme d'étoile, les boulons et les fixations tous les trois mois pour vous assurer que le LoadAll LA750/LA750-PRO est entièrement fonctionnel. Si vous utilisez le LoadAll de manière intensive, nous vous recommandons d'en vérifier régulièrement l'intégrité.

Effectuez toujours des vérifications de l'intégrité avant de manipuler le LoadAll LA750/LA750-PRO.

Garantie

Les produits Armorgard sont conçus pour durer et bénéficient tous d'une garantie du fabricant de sept ans. Veuillez vous reporter aux conditions générales pour savoir ce qui est couvert.

1 Garantie limitée

1.1 Le vendeur garantit à l'acheteur que, pendant une période de sept (7) ans à compter de la livraison des marchandises (« période de garantie »), ces biens seront entièrement conformes aux spécifications publiées par le vendeur au moment de la livraison et seront exempts de défauts matériels et de fabrication.

1.2 À l'exception de la garantie limitée énoncée à l'article 1.1, le vendeur ne donne aucune garantie concernant les marchandises, y compris toute (a) garantie de qualité marchande, (b) garantie d'adéquation à un usage particulier, (c) garantie de titre ou (d) garantie contre la violation des droits de propriété intellectuelle d'un tiers, qu'elle soit expresse ou implicite en vertu de la loi, de la pratique commerciale, de l'exécution, de l'usage du commerce ou autre.

1.3 Des produits fabriqués par un tiers (« produits de tiers ») peuvent constituer, contenir, être contenus, incorporés, attachés ou emballés avec les marchandises. Les produits de tiers ne sont pas couverts par la garantie limitée de la section 1.1. Pour éviter tout doute, le vendeur ne fait aucune déclaration ou garantie concernant tout produit de tiers, y compris toute (a) garantie de qualité marchande, (b) garantie d'adéquation à un usage particulier, (c) garantie de titre ou (d) garantie contre la violation des droits de propriété intellectuelle d'un tiers, qu'elle soit expresse ou implicite en vertu de la loi, de la pratique commerciale, de l'exécution, de l'usage du commerce ou autre.

1.4 Le vendeur n'est pas responsable d'une violation de la garantie limitée visée à l'article 1.1 si :

1.4.1 le défaut résulte du non-respect de l'acheteur des instructions orales ou écrites du vendeur concernant l'entreposage, l'installation, la mise en service, l'utilisation ou l'entretien des marchandises ou (s'il n'y en a pas) les bonnes pratiques commerciales;



1.4.2 l'acheteur modifie ou répare les marchandises sans le consentement écrit du vendeur;

1.4.3 le défaut résulte de l'usure normale (telle que déterminée par le vendeur à sa seule et absolue discrétion), de la rouille cosmétique, des rayures, des bosses ou des dommages intentionnels, de la négligence, de conditions de travail anormales ou d'une mauvaise utilisation, de facteurs environnementaux ou d'autres facteurs externes;

1.4.4 l'acheteur continue de faire un usage des marchandises après avoir informé le vendeur d'un défaut par écrit;

1.4.5 le défaut résulte du fait que le vendeur a suivi un dessin, une conception ou une spécification fourni par l'acheteur;

1.4.6 le défaut ou l'imperfection est de caractère mineur ou non significatif en ce qui concerne les marchandises; ou

1.4.7 les marchandises diffèrent de leur description ou de leur spécification en raison des modifications apportées pour assurer leur conformité avec les exigences légales ou réglementaires applicables.

1.5 Sous réserve des articles 1.3 et 1.4 et du droit du vendeur d'examiner les marchandises, si l'une des marchandises n'est pas conforme à la garantie énoncée à l'article 1.1, la responsabilité du vendeur se limite (au choix du vendeur) à la réparation ou au remplacement des marchandises (ou de la ou des pièces défectueuses concernées) ou au remboursement du prix (ou d'une partie proportionnelle du prix), et le vendeur n'a aucune autre responsabilité à l'égard de l'acheteur.

1.6 Si le vendeur le demande, l'acheteur doit, aux frais du vendeur, renvoyer les marchandises ou les pièces défectueuses concernées au vendeur. Toute marchandise remplacée appartiendra au vendeur et toute marchandise réparée ou remplacée sera garantie selon les présentes conditions.

1.7 Les recours énoncés à la section 1 constituent le seul et unique recours de l'acheteur et l'entière responsabilité du vendeur pour toute violation de la garantie limitée énoncée à la section 1.1.

Pièces de rechange



Trousse de roulettes



Raccord de verrouillage directionnel



Trousse de fixation



Trousse de poignée



Poignées en forme d'étoile

D'autres pièces de rechange sont disponibles. N'hésitez pas à nous contacter pour plus d'informations.



Pour bénéficier d'une assistance supplémentaire et obtenir facilement des pièces de rechange ou de remplacement, enregistrez votre produit à l'aide du code QR suivant (Royaume-Uni seulement) :





Guide de chargement

Guidage de chargement selon les types de feuilles								
Type de feuille		Mur			Feu		Son	
Épaisseur	(mm)	9,5	12,5	15	12,5	15	12,5	15
	(pouces)	3/8	1/2	5/8	1/2	5/8	1/2	5/8
Taille de la feuille	(m)	2,4 x 1,2	2,4 x 1,2	2,4 x 1,2	2,4 x 1,2	2,4 x 1,2	2,4 x 1,2	2,4 x 1,2
	(pi)	8 x 4	8 x 4	8 x 4	8 x 4	8 x 4	8 x 4	8 x 4
Poids de la feuille	(kg)	21	25	29	35	42	34	42
	(lb)	46	54	63	77	93	75	93
Qté max. de feuilles par chargement		24	16	13	16	13	16	13

Guidage de chargement selon les types de feuilles								
Type de feuille								
Épaisseur								
Taille de la feuille								
Poids de la feuille								
Qté max. de feuilles par chargement								

Ceci est un guide. Armorgard ne peut être tenue responsable des accidents résultant d'une mauvaise utilisation, tels qu'une distribution inégale ou une surcharge. Avant tout déplacement, il convient d'effectuer les évaluations des risques nécessaires en fonction des conditions du chantier, de planifier le parcours et, si cela s'avère nécessaire, de faire appel à des personnes supplémentaires pour aider à la manœuvre.

Les différentes combinaisons de feuille ne doivent pas dépasser 750 kg/1 650 lb.

Poids max. de la charge	(kg)	(lb)	Guide de chargement en fonction de l'inclinaison					
	320	705						
	300	661	■					
	280	617	■	■				
	260	573	■	■				
	240	529	■	■				
	220	485	■	■	■			
	200	441	■	■	■			
	180	367	■	■	■	■		
	160	352	■	■	■	■		
	140	308	■	■	■	■	■	
	120	264	■	■	■	■	■	
	100	220	■	■	■	■	■	■
	80	176	■	■	■	■	■	■
			1:20	1:12	1:10	1:8	1:6	1:4
			Taux d'inclinaison					

Ceci est un guide. Armorgard ne peut être tenue responsable des accidents résultant d'une mauvaise utilisation, tels qu'une distribution inégale ou une surcharge. Avant tout déplacement, il convient d'effectuer les évaluations des risques nécessaires en fonction des conditions du chantier, de planifier le parcours et, si cela s'avère nécessaire, de faire appel à des personnes supplémentaires pour aider à la manœuvre.

Les différentes combinaisons de feuille ne doivent pas dépasser 750 kg/1 650 lb.

Notes



Retrouvez-nous sur les médias sociaux :



Siège social au Royaume-Uni

Unit 14-16, Standard Way, Fareham Industrial Park, Fareham, Hampshire, PO16 8XB
+44 (0) 23 9238 0280 | sales@armorgard.co.uk | www.armorgard.co.uk

Bureau en France

+ 33 (0) 4 81 16 06 69
commercial@armorgard.fr
www.armorgard.fr

Bureau en Amérique du Nord

1 877 794-2848
info@armorgardusa.com
www.armorgardusa.com



LoadAll™

Manual de operación y mantenimiento

Adecuado para los modelos LA750, LA750-PRO

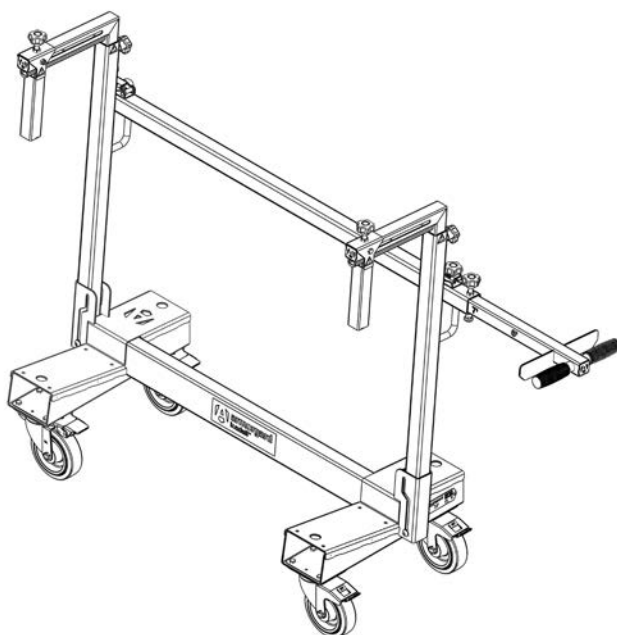

Bienvenida

Le damos la bienvenida a su Armorgard LoadAll LA750/LA750-PRO, la forma más segura y eficiente de transportar materiales en láminas. Consulte este manual para obtener instrucciones sobre cómo aprovechar al máximo su unidad.

Lea atentamente este manual de operación y mantenimiento antes de ensamblar el LoadAll.



Índice

Información de seguridad.....	113
Especificaciones del producto.....	115
Qué viene incluido.....	116
Herramientas necesarias.....	117
Conozca su LoadAll.....	118
Ubicación de las etiquetas de advertencia (LA750-PRO).....	120
Cómo ensamblarlo.....	121
Instalación de las ruedas.....	122
Instalación del accesorio de bloqueo direccional (LA750-PRO).....	123
Utilización de las ruedas.....	124
Instalación del kit de abrazaderas PRO (LA750-PRO).....	125
Instalación del kit de manija (LA750-PRO).....	126
Cómo utilizar su LoadAll LA750-PRO.....	127
Extensión de la manija telescópica (LA750-PRO).....	130
Accesorios opcionales.....	131
Instalación del kit de letrero (solo para el RU).....	132
Instalación del kit de placa de nailon (solo para EE. UU. y Canadá).....	133
Almacenamiento de la unidad.....	134
Transporte de la unidad.....	135
Cuidado y mantenimiento continuo del equipo.....	136
Garantía y piezas de repuesto.....	137
Guías de carga.....	140
Comprobación semanal de seguridad del carrito para láminas.....	142

Información de seguridad

- » Antes de utilizar el LoadAll, asegúrese de que se realicen todas las evaluaciones de riesgos pertinentes. Armorgard no se hace responsable de accidentes que ocurran debido a negligencia.
- » Es posible que se necesiten varias personas para mover el LoadAll según la carga y las condiciones.
- » Existen varios puntos posibles en los que los dedos podrían pinzarse. Se debe concientizar a todo el personal de tener sumo cuidado al utilizar o ensamblar el LoadAll.
- » El LoadAll es pesado. Realice una evaluación de riesgos antes de levantar o bajar el LoadAll para asegurarse de que no haya riesgo de lesiones. No levante la unidad boca abajo para evitar la caída súbita de los brazos.
- » Asegúrese de que el LoadAll esté en buen estado antes de utilizarlo y que no haya elementos de sujeción sueltos.
- » Bloquee siempre las ruedas cuando el LoadAll esté en posición y listo para ser cargado/ descargado.
- » Efectuar actividades peligrosas inadecuadas con el LoadAll aumenta el riesgo de lesiones personales. Siga las instrucciones indicadas para ayudar a prevenir incidentes.
- » Las ruedas deben instalarse de acuerdo con nuestras especificaciones y deben revisarse periódicamente para garantizar que aún sean aptas para su propósito.
- » Asegúrese de realizar una evaluación de riesgos antes de cada uso, incluyendo una inspección del recorrido antes de utilizar el equipo. Evalúe el terreno para detectar baches, tapas de alcantarilla, pendientes, curvas ciegas o cualquier otra cosa que pueda afectar el movimiento del equipo desde el trayecto hasta el destino.
- » Utilice ambas manos al maniobrar el LoadAll, teniendo especial cuidado en las pendientes. Siga la Guía de carga en pendiente (página 141) de este manual para realizar un transporte seguro en pendientes.
- » El LoadAll LA750/LA750-PRO ha sido probado y se le ha asignado una carga de peso máxima de 750 kg/1650 lb. No exceda este valor en ningún momento y reduzca la capacidad cuando sea necesario.
- » El LoadAll debe estar en posición de frenado mientras se carga y en una superficie plana y uniforme.



- » Todas las cargas deben asegurarse antes de ser transportadas.
- » La capacidad de carga está indicada en el producto; sin embargo, las condiciones del sitio donde esté podrían restringir la cantidad de materiales transportados. Esto debe determinarse mediante una evaluación de riesgos antes de utilizar el carrito.
- » Todas las piezas y elementos removibles deben asegurarse cuando el producto no esté en uso.
- » Este producto no debe trasladarse con montacargas ni grúa.
- » Al mover el carrito, DEBE usar el kit de manija correctamente para reducir el riesgo de lesiones durante las maniobras.
- » Siga siempre las instrucciones para ajustar de forma segura y correcta el kit de manija y de abrazaderas a la unidad (páginas 16-17).
- » Tenga siempre en cuenta la estabilidad de la carga en el carrito y asegúrese de que no haya un exceso de peso en la parte superior. Cuando haya una carga, asegúrese de que el equipo no se incline más allá del centro de masa y se desestabilice.
- » Mueva el carrito únicamente con una capacidad de peso adecuada para el usuario y para el terreno según la evaluación de riesgos de la ruta a pie. Se recomienda reducir la capacidad de la unidad según sea necesario y disminuir la carga transportada con base en una evaluación de riesgos de seguridad o determinar la cantidad de personas necesarias para manejar el equipo.
- » La carga debe distribuirse uniformemente en la estructura del LoadAll.
- » Tenga en cuenta las condiciones de viento, lluvia y piso cubierto de hielo antes de mover el equipo.



- » Peligro al levantarlo. Si una sola persona lo levanta, se podría lesionar. Solicite asistencia para realizar esta maniobra.

¡PRECAUCIÓN!

CARGA MÁXIMA

750 kg / 1650 lb

Aunque se ha hecho todo lo posible para garantizar que este manual de operación y mantenimiento cubra todos los aspectos necesarios para utilizar su producto de forma segura, tenga cuidado al usarlo y hágalo siempre con precaución. Comuníquese siempre con el personal de administración en el lugar para conocer cualquier restricción operativa adicional que deba tener en cuenta.

Qué debe hacer	Qué no debe hacer
✓ Ajustar y asegurar las abrazaderas para que encajen	✗ Dejar las ruedas desbloqueadas cuando la unidad esté desatendida
✓ Utilizar las ruedas con bloqueo direccional	✗ Sobrecargar el carrito
✓ Usar la manija telescópica para maniobrar	✗ Ignorar los puntos de pinzamiento de dedos/mano
✓ Planear la ruta antes de usar el carrito	✗ Utilizarlo si la carga es demasiado pesada o insegura

Especificaciones del producto

Código del producto	Descripción	Peso (kg)	Dimensiones externas ancho x profundidad x alto (mm)	Dimensiones plegado ancho x profundidad x alto (mm)
LA750	Carrito para láminas LoadAll de 750 kg	42	1320 x 549 x 1195	1320 x 549 x 426

LA750-PRO	LoadAll de 750 kg con kit de abrazaderas	66	1563 x 598 x 1345	N/A
-----------	--	----	-------------------	-----

Código del producto	Descripción	Peso (lb)	Dimensiones externas ancho x profundidad x alto (pulgadas)	Dimensiones plegado ancho x profundidad x alto (pulgadas)
LA750-PRO	LoadAll de 1650 lb con kit de abrazaderas	145	61,5 x 23,5 x 53	N/A



Qué viene incluido...



1 LoadAll LA750/LA750-PRO

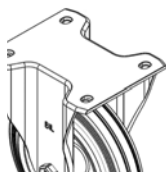

1 kit de ruedas giratorias

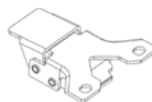

2 accesorios de bloqueo direccional (LA750-PRO)



1 kit de abrazaderas (LA750-PRO)



1 kit de manija (LA750-PRO)

Herramientas necesarias...

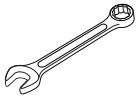

Juego de llaves inglesas o dados de 10, 13 y 17 mm

(para brazos verticales ajustables, ruedas, kit de manija y abrazaderas - LA750-PRO, kit de letrero - solo para el Reino Unido y kit de placa de nailon - solo para EE. UU. y Canadá)



Llave inglesa ajustable

(para agregar ruedas y kit de abrazaderas - LA750-PRO)



Llave Allen de 6 mm o 7/32"

(para brazos verticales ajustables)



Conozca su LoadAll™

El exclusivo carro que ahorra espacio para transportar láminas grandes de material

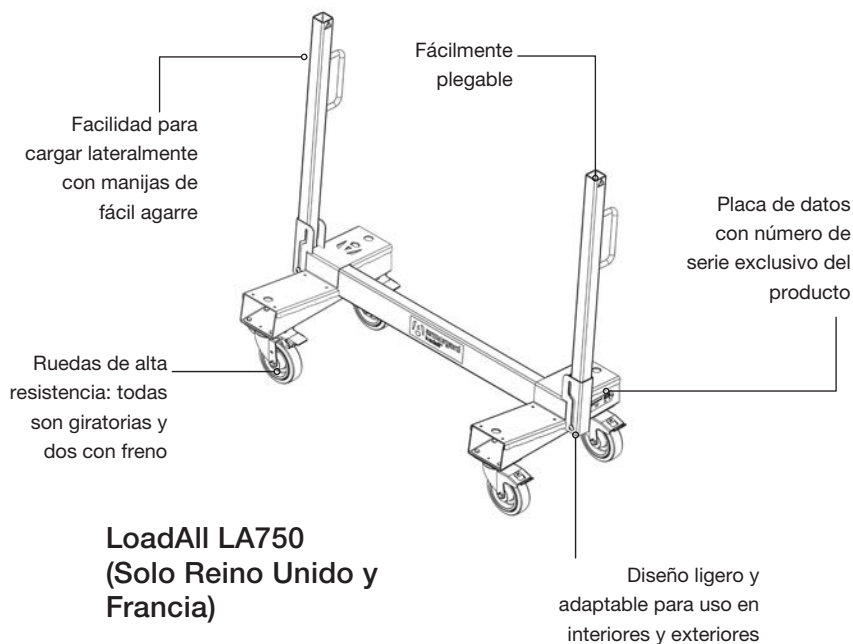

Límite de carga de trabajo



Límite de carga de trabajo



Ruedas



Plegable



Materiales de 3 mm de espesor



>>
Vea nuestro video de familiarización

LoadAll LA750-PRO

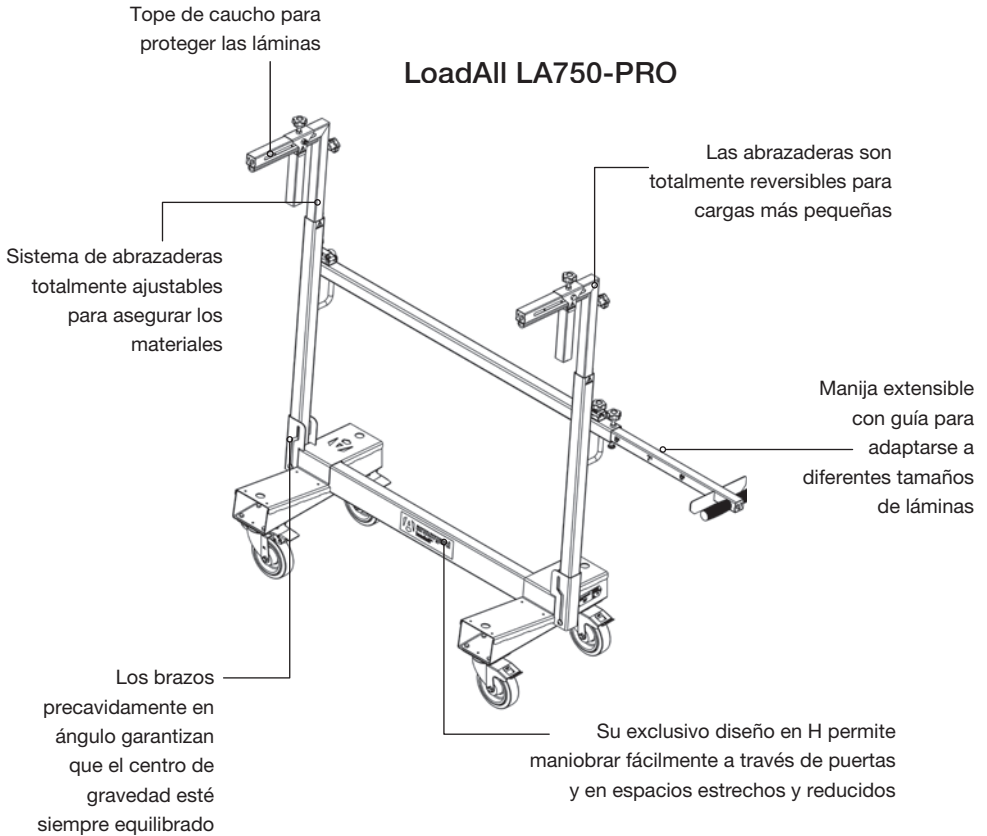

Acero de calibre 11



Adecuado para su uso en el sitio



Producto con manijas



Ubicación de las etiquetas de advertencia (LA750-PRO)

Antes de usar el carrito, asegúrese de que las etiquetas de advertencia de puntos de pinzamiento estén ubicadas según el siguiente diagrama. Debe haber 10 etiquetas de advertencia de punto de pinzamiento en cada LoadAll LA750-PRO, repetidas en ambos lados:

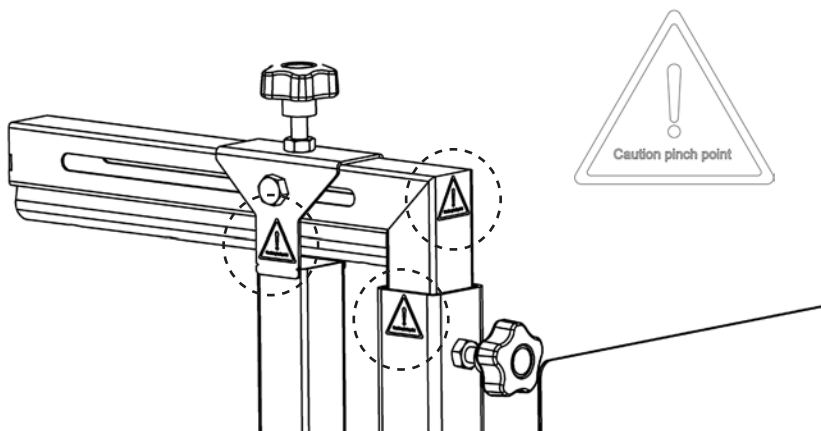

Las etiquetas deben aparecer en ambos lados de la manija e igualmente en el extremo opuesto de la unidad:

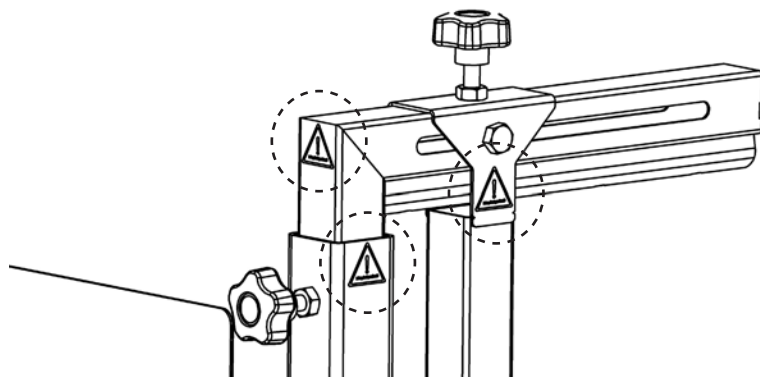

Cómo ensamblarlo

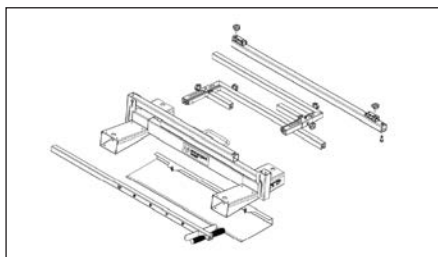

1. En el momento de la llegada, es importante comprobar que el producto no haya sufrido daños y que todas las piezas están intactas.

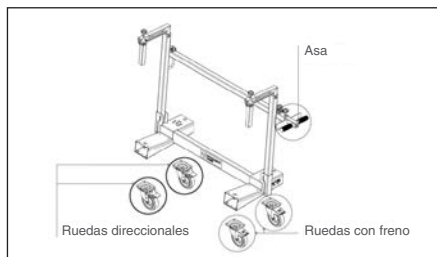

2. Las ruedas deben instalarse cuando llegue el LoadAll LA750/LA750-PRO. Tenga cuidado al mover el carrito antes de que las ruedas estén acopladas. Asegúrese de que los brazos estén sujetos, de forma que no se abran y causen daños o lesiones. Compruebe que las ruedas con freno, las ruedas direccionales y el asa telescópica estén correctamente instaladas.

ADVERTENCIA Hay varios puntos posibles de pinzamiento/aplastamiento de los dedos si la unidad no se utiliza correctamente. Se debe concientizar a todo el personal de tener cuidado al manipular la unidad y leer este manual para conocer dichos puntos.



Instalación de las ruedas

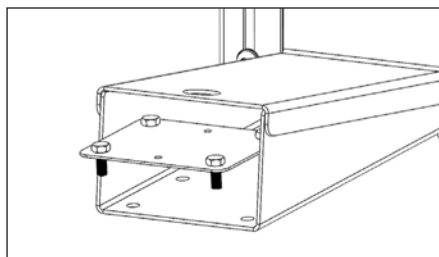

1. Levante y coloque el LoadAll vacío sobre una plataforma estable. Inserte la placa de montaje de la rueda dentro de una de las cavidades inferiores de la unidad. Asegúrese de alinear los pernos con los orificios de la cavidad.

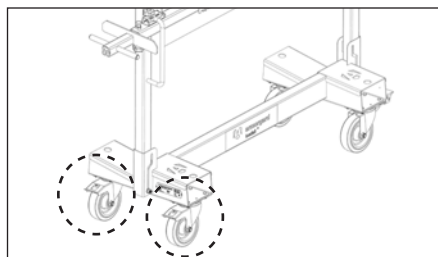

2. Los kits de ruedas Armorgard incluyen dos ruedas giratorias con freno. Recomendamos instalarlas en el mismo lado y, si está incluida, donde se encuentra la manija extensible.

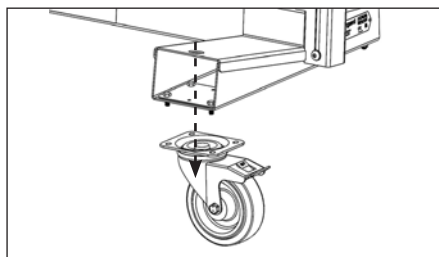

3. Una vez colocada la placa de montaje de la rueda, tome una rueda y pase los pernos de la placa a través del soporte.

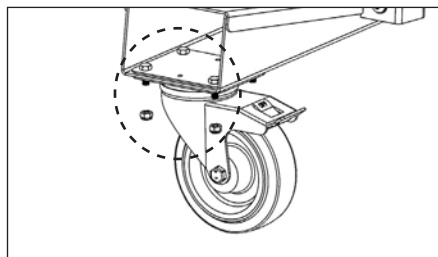

4. Asegure todo en su lugar apretando las tuercas desde abajo con la llave inglesa. Repita el procedimiento con todas las ruedas. Compruebe que todas las tuercas estén apretadas y, luego, asegúrese de que las ruedas puedan girar 360° antes de bajar el LoadAll.

Instalación del accesorio de bloqueo direccional (LA750-PRO)

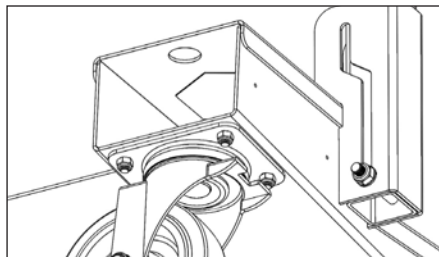

- 1.** Si está utilizando el LA750-PRO, instale el accesorio de bloqueo direccional siguiendo estos pasos después de instalar todas las ruedas.

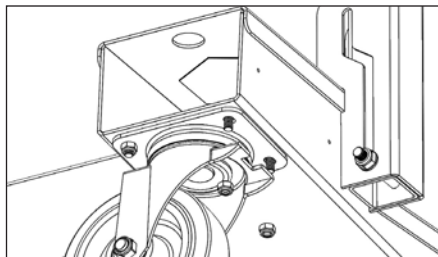

- 2.** Ubique las dos tuerca de las ruedas giratorias sin freno cerca del borde exterior de la unidad y desatornillelas.

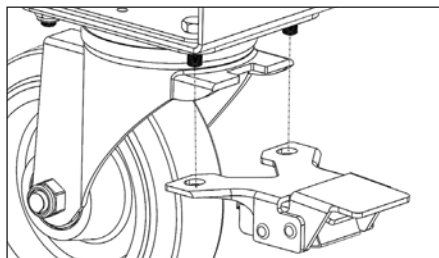

- 3.** Tome el accesorio de bloqueo direccional y pase los pernos a través de las ranuras de la pieza.

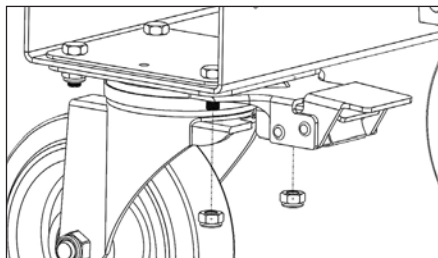

- 4.** Utilice las mismas tuerca retiradas anteriormente para fijar la nueva pieza en su sitio.



Utilización de las ruedas

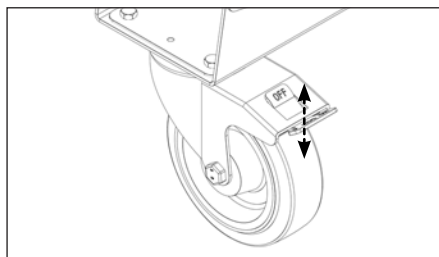

- 1.** Asegúrese de fijar las ruedas giratorias en el mismo extremo que la manija. Para frenar, presione la palanca hacia la parte trasera de la rueda. Para liberarla, presione la placa superior.

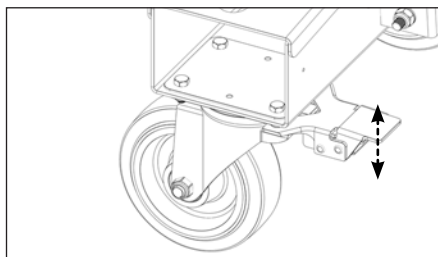

- 2.** El modelo LA750-PRO viene con bloqueos de giro que impiden que dos de las ruedas giren, lo que facilita que una sola persona lo maneje. Para operar, presione la palanca para bloquear las ruedas y libérelas levantando la palanca hacia arriba.

ADVERTENCIA Tenga cuidado con los puntos de pinzamiento. Utilice únicamente botas de seguridad para accionar los frenos y los bloqueos de giro.

Instalación del kit de abrazaderas PRO (LA750-PRO)

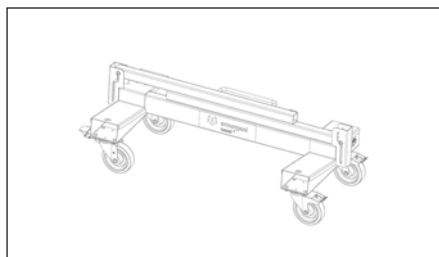

- 1.** Primero, localice los dos “brazos en ángulo” plegados ubicados en el marco central de la unidad.

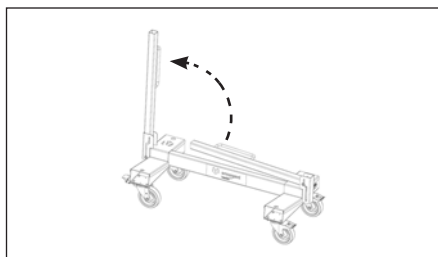

- 2.** Tome con cuidado el brazo superior y levántelo hasta una posición vertical. Suelte este brazo y se posicionará en su lugar automáticamente. Repita este proceso para el segundo brazo. Una vez que los brazos estén en la posición vertical, confirme que los pernos M10 estén apretados y asegurados.



- 3.** Inserte la parte más larga de las abrazaderas en los brazos de la unidad, asegurándose de que la extrusión de la abrazadera y el soporte estén posicionados en el lado frontal de la unidad (donde se cargarán los elementos).

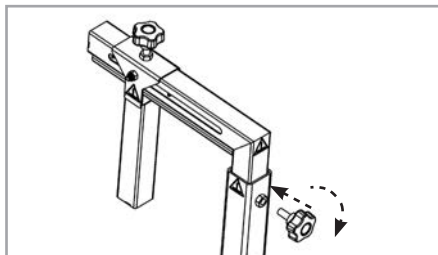

- 4.** Inserte y gire las asas de rueda en estrella en las tuercas soldadas que se encuentran en la parte posterior de los brazos, cerca del borde superior. Apriete las abrazaderas manualmente para fijarlas en su sitio.



Instalación del kit de manija (LA750-PRO)

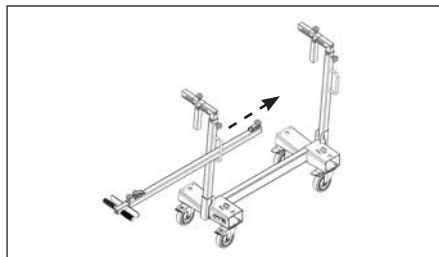

- 1.** Tome el conjunto de la manija. Con los pestillos hacia arriba, páselo por los dos bucles situados en la parte posterior de los brazos de la unidad.

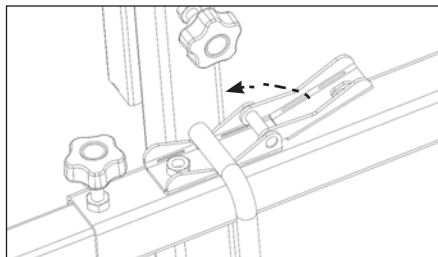

- 2.** Abra ambos pestillos y levante el conjunto de la manija hasta que toque la parte superior de los bucles.

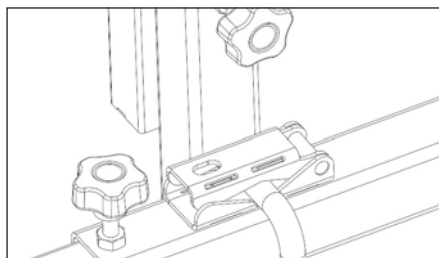

- 3.** Cierre los pestillos y asegúrese de que ambos bucles queden encajados entre los dos pestillos.

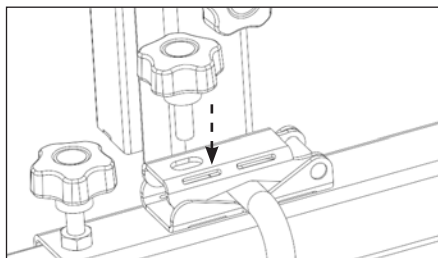

- 4.** Utilice dos asas de rueda en estrella para asegurar los pestillos. Estas deben atornillarse en la ranura ubicada en la parte superior de cada pestillo. Atornille parcialmente ambos lados antes de apretar completamente un lado.

ADVERTENCIA Tenga especial cuidado al instalar la manija, teniendo en cuenta los posibles puntos de pinzamiento y evitando dejar caer la manija o cualquier otro uso indebido que pueda provocar un riesgo de lesiones.

Cómo utilizar su LoadAll LA750-PRO

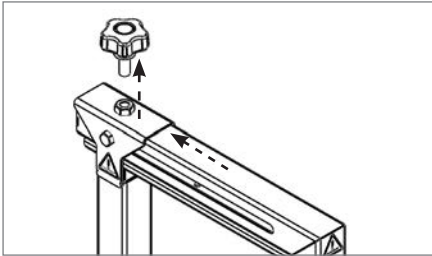

- 1.** Antes de cargar la unidad, asegúrese de que las ruedas estén bloqueadas. Para cargar su unidad, afloje las asas de rueda en estrella situadas en la parte superior del tope de lámina y tire hacia el extremo.

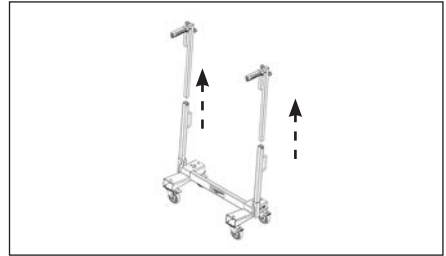

- 2.** Afloje las abrazaderas principales y levántelas hasta que dejen espacio para cargar la unidad. Apriete el tornillo de estrella para asegurar la carga y evitar que las abrazaderas se caigan, o retírelo por completo para evitar puntos de pinzamiento.

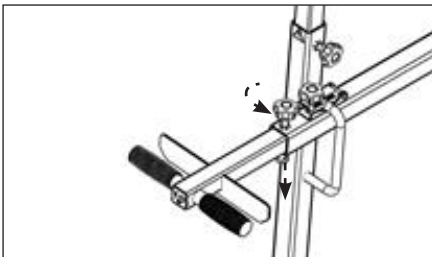

- 3.** Extienda el mango telescópico desde el conjunto central levantando el émbolo de indexación cerca del borde y aflojando el tornillo de estrella.

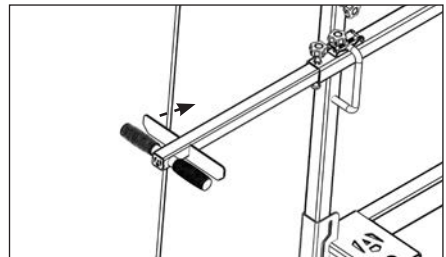

- 4.** Cargue la unidad y empuje la manija hacia el interior hasta que toque el material; a continuación, fijela en su sitio con el tornillo de estrella y el émbolo.

ADVERTENCIA Al utilizar las abrazaderas, hay varios puntos en los que los dedos pueden pinzarse. Tenga mucho cuidado y mantenga los dedos alejados de todas las partes móviles cuando utilice las abrazaderas.

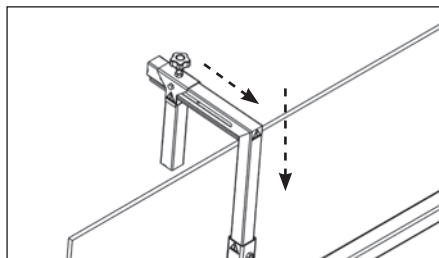

- 5.** Una vez cargado, las abrazaderas principales se pueden bajar hasta tocar el material para luego apretarlas. Tenga siempre mucho cuidado con los puntos de pinzamiento al utilizarlo.

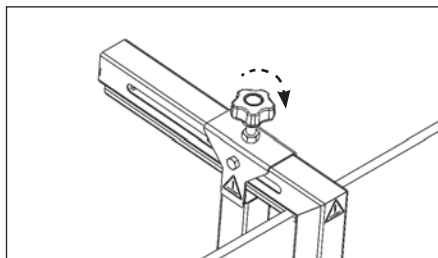

- 6.** Deslice los topes de lámina nuevamente sobre los brazos hasta que aseguren suavemente el material y luego apriete ambas asas de rueda en estrella. Compruebe que todo esté correctamente ajustado antes de mover la unidad.

Las abrazaderas se pueden instalar en dos configuraciones principales. Si la carga está compuesta por elementos poco profundos, siga los pasos a continuación para cambiar a la segunda configuración.



- 7.** Las abrazaderas se pueden invertir para evitar que las cargas superficiales se desplacen. Afloje la abrazadera principal y sáquelas de la unidad. Esta configuración es adecuada para materiales en láminas, como paneles de yeso, puertas y madera contrachapada.

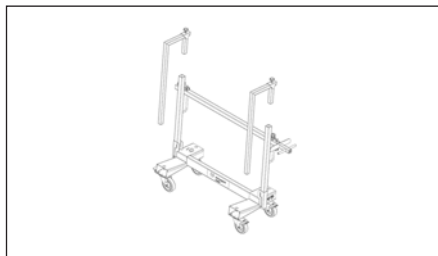

- 8.** Vuelva a poner la abrazadera en su posición, esta vez insertando el tope de lámina ajustable más corto en los brazos de la unidad. Esta configuración es adecuada para materiales como trozos de madera, canaletas de acero, travesaños, etc.

Diagrama: Desplazamiento en pendientes

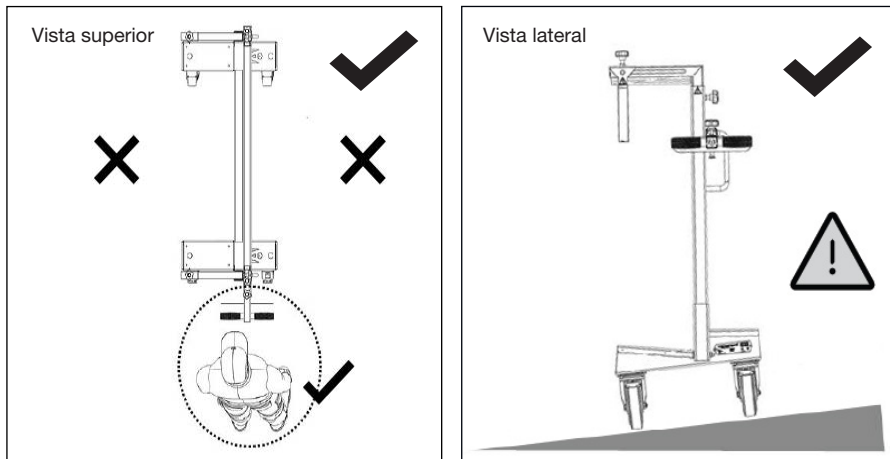

Los usuarios SIEMPRE deben manejar el carrito utilizando la manija telescópica como se ilustra arriba. No se coloque al lado del carro cargado; colóquese en el extremo del asa. Asegúrese de que los bloqueos direccionales de las ruedas estén accionados. __

Al desplazarse **A LO LARGO** de pendientes, las láminas **DEBEN** estar inclinadas “hacia arriba” de la pendiente para garantizar que el peso de la carga no sea excesivo en la parte superior. **NO** se pare al costado de un carrito cargado, como se indica en los diagramas anteriores.

Al **SUBIR** pendientes, el usuario **DEBE** situarse **ENFRENTA** de la dirección de desplazamiento, **TIRANDO** del carrito.

Al **BAJAR** pendientes, el usuario **DEBE** situarse **DETRÁS** de la dirección de desplazamiento, **EMPUJANDO** el carrito.

Realice siempre una evaluación de riesgos para cada pendiente o terreno diferente antes de mover el carrito. Mueva solo lo que el operario se sienta cómodo moviendo y reduzca la capacidad de carga según sea necesario. Siga siempre las instrucciones y normas de manejo manual.

Armorgard no se hace responsable de incidentes que ocurran por un mal uso, como distribución desigual de la carga o sobrecarga. Antes de moverlo, se deben realizar las evaluaciones de riesgos necesarias dependiendo de las condiciones del sitio, planificar la ruta y, si se considera necesario, solicitar ayuda a otras personas para maniobrarlo.



Extensión de la manija telescópica (LA750-PRO)

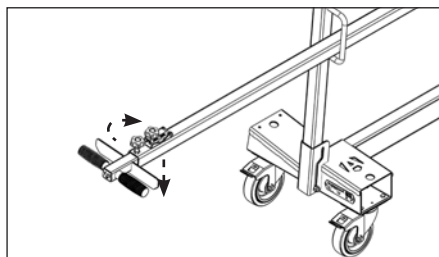

- 1.** Afloje el asa de rueda en estrella en la base y tire de ella hasta que alcance la longitud requerida. Una vez suelto, tire del émbolo de indexación simultáneamente para extender la manija.

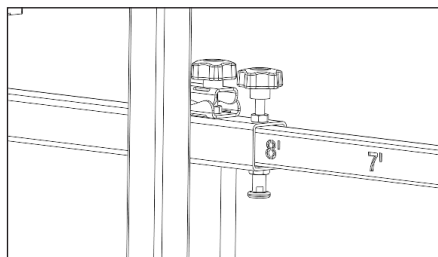

- 2.** Antes de maniobrar el LoadAll LA750-PRO, compruebe que el asa de rueda en estrella está bien atornillada y que la manija principal está firmemente sujeta.

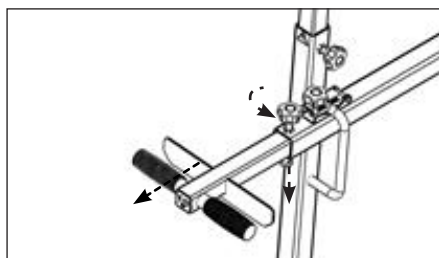

- 3.** Utilice el émbolo de indexación para ayudar a extenderla hasta alcanzar la longitud deseada o requerida. Hay dimensiones marcadas en la manija para ayudar a extenderla hasta la longitud deseada.

Aproveche al máximo su LoadAll™ con estos accesorios opcionales

Póngase en contacto con el equipo de Armorgard para obtener más información sobre los accesorios opcionales para su producto.



Kit PRO LA750-HCK

Para sujetar con seguridad los materiales al utilizar el carrito (solo para LA750)



Kit de letrero LA750-SK (solo para el RU)

Para guiar la carga de manera segura (solo para LA750-PRO)



Kit de placa de nailon LA750-NBK (solo para EE. UU. y Canadá)

Para ayudar con la carga de materiales



Instalación del kit de letrero (solo para el RU)

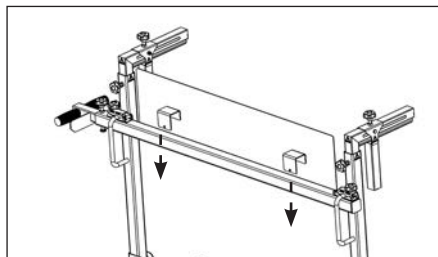

- 1.** Inserte los dos soportes en U situados en la parte posterior de la placa del letrero en la estructura del conjunto de la manija. Asegúrese de que la información del letrero sea visible en la parte delantera de la unidad (donde se realizará la carga).

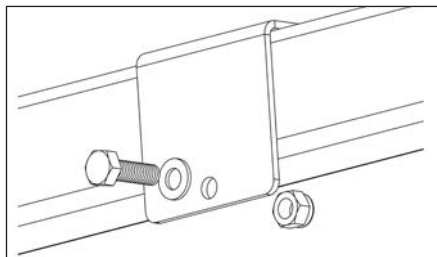

- 2.** Alinee el letrero en la posición preferida entre ambos brazos de la unidad, luego inserte los pasadores en la perforación de los soportes en U.

Al utilizar el kit de letrero, asegúrese de que esté bien sujeto al LoadAll con los elementos de sujeción proporcionados antes de usarlo.

Instalación del kit de placa de nailon (solo para EE.UU. y Canadá)

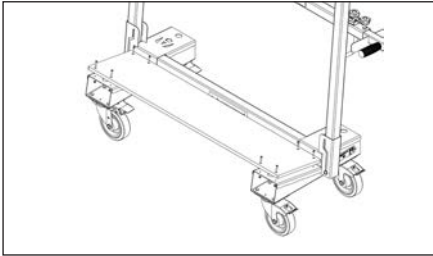

- 1.** Alinee la placa con los patrones de agujeros situados en las cavidades frontales del LoadAll. Con los elementos de sujeción suministrados, fije la placa al LoadAll.

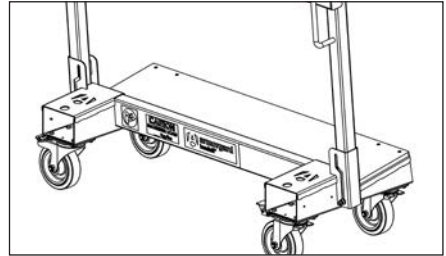

- 2.** Compruebe que todo esté correctamente asegurado antes de cargar o mover la unidad.

Al utilizar el kit de placa de nailon, asegúrese de que esté bien sujeto al LoadAll con los herrajes proporcionados antes de usarlo.



Almacenamiento de la unidad

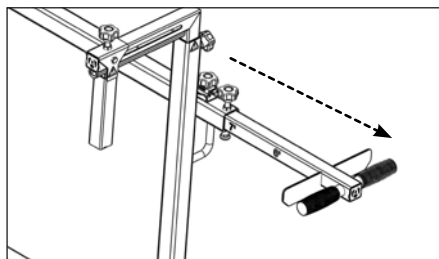

- 1.** Ahorre espacio al guardar la unidad plegándola. Comience quitando la manija telescópica (LA750-PRO) desatornillando las asas de rueda en estrella de los pestillos. Abra ambos pestillos para desbloquearla y deslícela con cuidado fuera de la unidad.



- 2.** A continuación, retire las abrazaderas (LA750-PRO) de los brazos desatornillando las asas de rueda en estrella y aflojando las que están ubicadas en la parte posterior de la unidad.

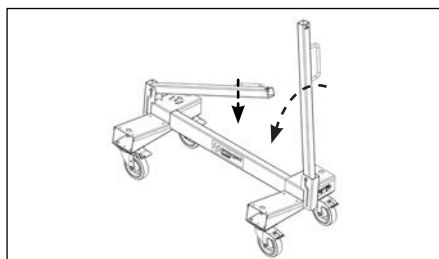

- 3.** Para plegarlo, levante cada brazo hasta que baje por el marco del LoadAll. Recomendamos atar los brazos cuando lo guarde.

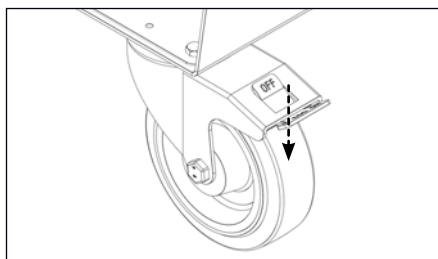

- 4.** Al guardarlo, asegúrese siempre de que las ruedas estén bloqueadas y que todas las piezas desmontadas queden bien guardadas.

ADVERTENCIA Tenga cuidado con los puntos de pinzamiento. Mantenga siempre los dedos alejados al utilizar el sistema de abrazadera y al bajar los brazos.

Transporte de la unidad

El LoadAll LA750/LA750-PRO ha sido diseñado específicamente para facilitar su transporte.

La unidad viene con ruedas para facilitar su maniobra, tanto cuando está vacía como cuando está completamente cargada.

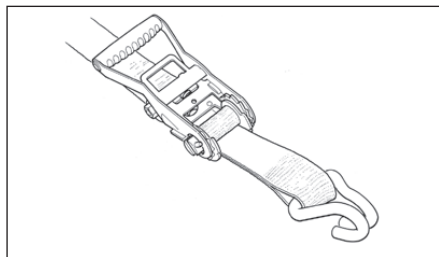

- 1.** Corrobre que el producto esté siempre asegurado al transportador con correas u otros elementos adecuados durante el transporte. Ate con correas los componentes sueltos durante su manejo y transporte.

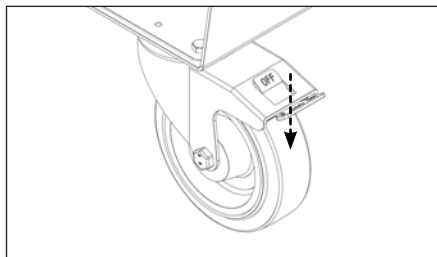

- 2.** Asegúrese de que las ruedas del LoadAll estén bloqueadas durante el transporte.



Cuidado del equipo

El LoadAll LA750/LA750-PRO es resistente a la intemperie y está construido con un acabado duradero con pintura electrostática, por lo que es adecuado usarlo en exteriores. Sin embargo, esto no significa que sea impermeable. Es importante tener en cuenta que todas las láminas y materiales susceptibles de sufrir daños por agua deben sellarse/cubrirse.

Asegúrese siempre de que la placa de datos del producto permanezca visible y en buen estado, especialmente el número de serie exclusivo del producto.

Mantenimiento continuo

Es importante comprobar que el LoadAll LA750/LA750-PRO esté en buen estado antes de cada uso.

Le recomendamos que revise las ruedas, las asas en estrella, los pernos y las abrazaderas cada tres meses para asegurarse que el LoadAll LA750/LA750-PRO puede funcionar completamente. Si el LoadAll va a ser sometido a un uso riguroso, recomendamos comprobar su integridad con regularidad.

Realice siempre las verificaciones de integridad antes de manejar el LoadAll LA750/LA750-PRO.

Garantía

Los productos Armorgard están diseñados para durar y todos tienen una garantía del fabricante de siete años; consulte los términos y condiciones para saber qué cubre.

1 Garantía limitada

1.1 El Vendedor garantiza al Comprador que durante un periodo de siete (7) años a partir de la entrega de los bienes (“Período de garantía”), dichos bienes cumplirán materialmente con las especificaciones publicadas por el Vendedor en el momento de la entrega y estarán libres de defectos materiales de mano de obra.

1.2 A excepción de la Garantía Limitada establecida en la Sección 1.1, el Vendedor no ofrece garantía alguna con respecto a los bienes, incluida cualquier (a) Garantía de comerciabilidad; (b) Garantía de idoneidad para un propósito particular; (c) Garantía de titularidad; o (d) Garantía contra la infracción de los derechos de propiedad intelectual de un tercero; ya sea expresa o implícita por ley, curso de las negociaciones, curso de la ejecución, uso comercial o de otro tipo.

1.3 Productos fabricados por terceros (“producto de terceros”) pueden constituir, contener, estar contenidos en, incorporarse en, adjuntarse a o empaquetarse junto con los bienes. Los productos de terceros no están cubiertos por la Garantía Limitada de la Sección 1.1. Para evitar dudas, el Vendedor no realiza declaraciones ni ofrece garantías con respecto a ningún producto de terceros, incluyendo (a) Garantía de comerciabilidad; (b) Garantía de idoneidad para un propósito particular; (c) Garantía de titularidad; o (d) Garantía contra la infracción de los derechos de propiedad intelectual de un tercero; ya sea expresa o implícita por ley, curso de las negociaciones, curso de la ejecución, uso comercial o de otro tipo.

1.4 El Vendedor no será responsable por el incumplimiento de la Garantía Limitada en la Sección 1.1 si:

1.4.1 El defecto surge porque el Comprador no siguió las instrucciones orales o escritas del Vendedor con respecto al almacenamiento, instalación, puesta en servicio, uso o mantenimiento de los bienes o (si no existen) las buenas prácticas comerciales;



1.4.2 El Comprador altera o repara los Bienes sin el consentimiento por escrito del Vendedor;

1.4.3 El defecto surge del uso y desgaste normal (según lo determine el vendedor a su exclusivo y absoluto criterio), óxido cosmético, rayones, abolladuras o daño intencional, negligencia, condiciones de trabajo anormales o mal uso, factores ambientales u otros factores externos;

1.4.4 El Comprador hace cualquier uso adicional de los bienes después de dar aviso por escrito de un defecto al Comprador;

1.4.5 El defecto surge como resultado de que el Vendedor aplique cualquier dibujo, diseño o especificación proporcionados por el Comprador;

1.4.6 El defecto o imperfección es de naturaleza menor o insignificante con respecto a los bienes; o

1.4.7 Los productos difieren de su descripción o especificación como resultado de cambios realizados para garantizar que cumplen con los requisitos reglamentarios o legales aplicables.

1.5 Sin perjuicio de lo dispuesto en los apartados 1.3 y 1.4 y del derecho del Vendedor a examinar dichos bienes, si alguno de los bienes no cumple la garantía del apartado 1.1, la responsabilidad del Vendedor se limitará (a elección del Vendedor) a la reparación o sustitución de dichos bienes (o de la(s) pieza(s) defectuosa(s) en cuestión) o al reembolso del precio (o de una parte proporcional del precio), y el Vendedor no tendrá ninguna otra responsabilidad frente al Comprador.

1.6 Si el Vendedor así lo solicita, el Comprador deberá, a expensas del Vendedor, devolver los bienes o las piezas defectuosas en cuestión al Vendedor. Cualquier bien reemplazado pertenecerá al vendedor y cualquier bien reparado o reemplazado estará garantizado según estos términos.

1.7 Los recursos establecidos en esta Sección 1 serán el único y exclusivo recurso del Comprador y la total responsabilidad del Vendedor por cualquier incumplimiento de la garantía limitada establecida en la Sección 1.1.

Piezas de repuesto



Kit de ruedas



Accesorio de bloqueo direccional



Kit de abrazaderas



Kit de manija



Tornillos de estrella

Hay otras piezas de repuesto disponibles. Por favor, póngase en contacto con nosotros para obtener más información.



Para obtener asistencia adicional y acceder fácilmente a piezas de repuesto o sustitución, registre su producto con el código QR (solo para el Reino Unido):





Guías de carga

Guía de carga para tipos de láminas								
Tipo de lámina		Pared			Fuego		Sonido	
Espesor	(mm)	9,5	12,5	15	12,5	15	12,5	15
	(pulgadas)	3/8	1/2	5/8	1/2	5/8	1/2	5/8
Tamaño de la lámina	(m)	2,4 x 1,2	2,4 x 1,2	2,4 x 1,2	2,4 x 1,2	2,4 x 1,2	2,4 x 1,2	2,4 x 1,2
	(ft)	8 x 4	8 x 4	8 x 4	8 x 4	8 x 4	8 x 4	8 x 4
Peso de la lámina	(kg)	21	25	29	35	42	34	42
	(lb)	46	54	63	77	93	75	93
Cantidad máx. de láminas por carga		24	16	13	16	13	16	13

Guía de carga para tipos de láminas								
Tipo de lámina								
Espesor								
Tamaño de la lámina								
Peso de la lámina								
Cantidad máx. de láminas por carga								

Esta es una guía. Armorgard no se hace responsable de incidentes que ocurran por un mal uso, como distribución desigual de la carga o sobrecarga. Antes de moverlo, se deben realizar las evaluaciones de riesgos necesarias dependiendo de las condiciones del sitio, planificar la ruta y, si se considera necesario, solicitar ayuda a otras personas para maniobrarlo.

Las diferentes combinaciones de láminas no deben exceder los 750 kg/1650 lb.

Peso máximo de carga	(kg)	(lb)	Guía de carga en pendiente					
			1:20	1:12	1:10	1:8	1:6	1:4
320	705							
300	661							
280	617							
260	573							
240	529							
220	485							
200	441							
180	367							
160	352							
140	308							
120	264							
100	220							
80	176							
			1:20	1:12	1:10	1:8	1:6	1:4
			Relación de inclinación					

Esta es una guía. Armorgard no se hace responsable de incidentes que ocurran por un mal uso, como distribución desigual de la carga o sobrecarga. Antes de moverlo, se deben realizar las evaluaciones de riesgos necesarias dependiendo de las condiciones del sitio, planificar la ruta y, si se considera necesario, solicitar ayuda a otras personas para maniobrarlo.

Las diferentes combinaciones de láminas no deben exceder los 750 kg/1650 lb.

Notas

Versión: 140525



Encuéntrenos en las redes sociales:



Oficina central en el Reino Unido

Unit 14-16, Standard Way, Fareham Industrial Park, Fareham, Hampshire, PO16 8XB
+44 (0) 23 9238 0280 | sales@armorgard.co.uk | www.armorgard.co.uk

Oficina en Francia

+ 33 (0) 4 81 16 06 69
commercial@armorgard.fr
www.armorgard.fr

Oficina en Norteamérica

1-877-794-2848
info@armorgardusa.com
www.armorgardusa.com